

MUNDARIJA
СОДЕРЖАНИЕ
CONTENT

ИЛМИЙ АХБОРОТ

Абдуллаев М. Хоразм Маъмун академиясида 2013 йилда амалга оширилган илмий-тадқиқот ишлари2

ТЕХНИКА

Рўзметов И., Хўжаев И. Кам қувватли, ташқаридан иссиқлик бериладиган двигателъ ускунасидаги ўтхонада иссиқлик алмашинуви жиҳози6

БИОЛОГИЯ

Жуманиязов А. Термитдан зарарланиш ва уларга қарши янги хўрақлар 13

КИШЛОҚ ХЎЖАЛИГИ

Најиев Р., Ешчанов Р. Bug`doy navlarining sho`rlanishga chidamlilik xususiyatlarini o`rganish 16

Аҳмедов А. Сув истеъмолчилари уюшмалари фаолияти ва ечимини кутаётган муаммолар.....18

Исаев С., Рамазонов У. Шўрланган тупроқларда маъдан ўғитларининг пахта ҳосилига таъсири 21

Исаев С., Рамазонов У. Истикболли навларнинг шўрланиш, курғоқчилик, сувсизликка бардошлилигини ғўза ривожига таъсири 24

Рўзибоев Н. Республикамизнинг шимоллий худудларида сигирларни аралашма типда озиклантириш 28

ТАРИХ

Вайсов А. Хоразм вилояти мустақиллик даври тарихининг ўрганилиши 32

Худойберганов К. Огаҳийнинг Хива обидаларидаги шеърый таърихлари 37

Раҳмонова Ю. Хива шаҳрида металлга ишлов бериш ҳунармандчилиги 41

Собиров Қ. Илк ўрта асрлар Хоразм воҳаси мудофаа иншоотларининг ўрганилиш тарихидан 45

ФИЛОЛОГИЯ

Абдулҳаким М. Асрларни яшнатган боғлар 49

ФАЛСАФА

Каримова Д. Оила - ғоявий тарбия маскани.....54

ТИББИЁТ

Боймурадов Ш. Современные аспекты мотивации к труду работников лечебно-профилактических учреждений 60

ИЛМИЙ АХБОРОТ**ХОРАЗМ МАЪМУН АКАДЕМИЯСИДА
2013 ЙИЛДА АМАЛГА ОШИРИЛГАН
ИЛМИЙ-ТАДҚИҚОТ ИШЛАРИ****Абдуллаев М.С. - Хоразм Маъмун
академияси илмий котиби**

Аннотация: 2013 йилда Хоразм Маъмун академиясининг кадрлар таркиби, молиявий харажатлари, нашр ишлари, устувор йўналишлар бўйича амалга оширган илмий тадқиқотлари натижалари, шунингдек, ташкилий фаолияти таҳлили.

Калим сўзлар: илмий фаолият, кадрлар, нашрлар, маблағлар, археологик қазилар, топилмалар, янги навлар, туризм, музей.

Аннотация: в статье описывается результаты научных исследований по приоритетным направлениям, а также, кадровый состав, финансовые расходы, работы по издательству и организационная деятельность Хорезмской академии Маъмуна за 2013 год.

Ключевые слова: научная деятельность, кадры, издательства, финансы, археологические раскопки, находки, новые сорта, туризм, музеи.

Abstract: the article is about the analysis of personnel, finance charge, publishing, results of research works on the priority directions, as well as organizational activities of Khorezm Mamun academy in 2013.

Key words: scientific works, personnel, publications, funds, archeological excavations, findings, new sorts, tourism, museum.

Хоразм Маъмун академиясида 2013 йилда 13 та илмий лойиха, жумладан, 5 та фундаментал, 5 та илмий-амалий, битта ёш олимларнинг амалий лойихаси, битта инновация ва битта ЎзР ФТҚҚФнинг фундаментал лойихаси бажарилди. Илмий тадқиқотлар 37 нафар илмий

ходимлар, жумладан: 2 нафар академик (ўриндошлик асосида), 7 нафар фан доктори (ўриндошлик асосида), 17 фан номзоди (12 нафари ўриндошлик асосида) томонидан амалга оширилди.

Фундаментал лойиҳаларни амалга ошириш учун 222723,0 сўм, илмий-амалий лойиҳаларни амалга ошириш учун 315593,0 сўм, ёш олимлар тадқиқотига 19632,0 сўм инновация ишларига 21000,0 сўм ва ЎзР ФТҚҚФ фундаментал лойиҳасига 8 000 сўм, жами 578948,0 сўм маблағ ишлатилди.

Илмий журналларда фундаментал тадқиқотлар доирасида 24 та (шундан 7 таси хорижда), амалий тадқиқотлар доирасида 25 та илмий мақола (шундан 2 таси хорижда) ва илмий анжуманлар тўпламларида фундаментал тадқиқотлар доирасида 9 та (шундан 2 таси хорижда) ва амалий тадқиқотлар доирасида 7 та (шундан 3 таси хорижда) маърузалар чоп этилди. Хорижий нашрларда А.Саъдуллаев, Б.Абдуллаев ва А.Отамуратовлар математиканинг комплекс потенциаллар назарияси бўйича, С.Баратовнинг археологик қазилар бўйича ва Г.Дурдиеванинг Хоразм меъморий ёдгорликлари бўйича мақолалари ҳамда Н.Ибрагимов, Ж.Рўзимов, Ш.Қодировларнинг қишлоқ хўжалиги ва Ж.Қутлиевнинг микробиология бўйича тезислари чоп этилган.

2013 йилда А. Саъдуллаевнинг “Теория плюрипотенциала. Применения” (308 стр.) монографияси Германиянинг “Palmarium Academic Publishing” нашриётида чоп қилинди, шунингдек маҳаллий нашрларда Р.Эгамбердиев, Ш.Қодиров, С.Давлетовларнинг “Қуйи Амударё экологияси” монографияси (Хива. Хоразм Маъмун академияси ноширлик бўлими, 2013. 6.25 б.т.) ва С.Давлетов, Р.Мадаминовларнинг “Хоразм вилояти аҳолисининг экологик маданиятини ошириш орқали экологик ҳолатни яхшилаш: экологик маданият ва инновациялар уйғунлиги” услубий қўлланмаси (Хива. Хоразм Маъмун академияси ноширлик бўлими, 2013. 5 б.т.) нашр этилди.

2013 йилда бир катор илмий натижаларга эришилди. Жумладан, фундаментал тадқиқотлар доирасида:

Ф1-ФА-17788 шифрли грант бўйича археологик казишлар чоғида Ўрта Осиёдаги энг қадимги зардуштийлик ибодатхонаси қолдиқлари аниқланди. Ибодатхона худудида археологик казишмалар олиб борилиб, 21x14 м ҳажмли майдон очиб ўрганилди. Натижада марказий залнинг жануби-шарқий бурчаги, жануби қисми девори ва кириш жойи қолдиқлари ўрганилди. Марказий залдан шарқ томонда айланма йўлак тозалаб очилиб, унинг пол сатҳида 4 та хум ва хумчалар кўмилган чуқурчалар излари аниқланди. Жануби-шарқий бурчак томонда минора қолдиқлари тадқиқ қилинди. Ибодатхона марказида 4 та устун тагкурсиси қолдиқлари тозалаб очилди. Тагкурсилар пишган ғишдан терилган бўлиб, устунлар ёғочдан бўлган. Марказий залнинг шарқий қисмида пол(ер)га кўмилган 13 та хум ва хумчалар аниқланган. Залнинг бу қисми ибодатхона маросимларини ўтказиш учун зарур бўлган озиқ-овқат ва хом-ашёларни сақлашга мўлжалланган. Марказий зал бўйлаб ибодатхонанинг муҳим таркибий қисми бўлган бошқа хоналар ҳам бўлган бўлиши, эҳтимолдан холи эмас. Ибодатхона Хоразм воҳасида Зардуштийлик билан боғлиқ ягона иншоот сифатида талқин қилинмоқда. Бу ибодатхона нафақат Ўзбекистон, балки Ўрта Осиё худудида энг қадимийси бўлиб, ўзбек олимларининг қадимги Хоразм Зардуштийликнинг ватани деган ғоясини тўлиқ исботлайди. Хумбуз-тепадаги Зардуштийлик ибодатхонасидан олинган археологик манбалар ОАВларида кенг ёритилди.

Ф1-ФА-16549 шифрли лойиҳа доирасида “Хоразм тарихи I жилд. (Энг қадимги даврлардан V асргача.)” монографиясининг II қисми юзасидан “Антик даврда Хоразм” учун манба ва адабиётлар тўпланди. “Хоразмда Ахамонийлар ҳукмронлиги даври”, “Мил.ав. IV - милодий III асрларда

Хоразм” ва “Кушонлар даврида Хоразм” ва “Африғийлар даври” боблари ёзилди.

Ф5-ФА-32013 шифрли лойиҳа бўйича маҳаллий ва четдан келтирилган шалфей, кассия, череда, арслонқуйруқ, далачай, мойчечак, бўзоч, бўймадарон, мелисса каби доривор ўсимликлар экилиб, уларнинг агробиологик, морфологик ва физиологик хусусиятлари, шунингдек, суғориш муддатлари ва меъёрлари ўрганилди. Уларнинг воҳа шўрланган тупроқларига чидамлилиги ва ҳосилдорлиги аниқланди. Тадқиқотлар натижасида инсон тонусини оширувчи йиғма-чой тайёрланди ва ишлаб чиқаришга жорий этилди.

Ф5-ФА-12186 шифрли лойиҳа бўйича ёз мавсумида Туямўйин сув омборида олиб борилган илмий изланиш натижалари сапрофит бактериялар миқдори 1 мл сувда $0,8 \times 10^2$ дан $3,2 \times 10^3$ хужайрага ошганлигини кўрсатди. Шунингдек, ичак гуруҳи бактериялари 10 хужайрадан 96 хужайра атрофида эканлиги аниқланди. Сув ҳавзасида учрайдиган асосий микро-организмлар турлари ўрганилганда асосан *Pseudomonas* ва *Bacillus* турларига оид бактериялар сувни тозалаш жараёнида фаол иштирок этиши аниқланди.

Ф4-ФА-16928 шифрли лойиҳа бўйича тадқиқотлар натижасида Геврей синфида тегишли функциялар графигини плюри-полярилиги исботланди, m — субгармоник функциялар синфида экстремал Грин функциясини аниқлаш масалалари, шунингдек, m — регулярилик тушунчаси ва Грин функциясининг силликлиги ўрганилди. Махсус полиэдриқ соҳаларда аналитик функциялар ўзгарувчан коэффициентли полиномиал каррали даражали қаторларга ёйилиши исботланди ва комплекс потенциаллар назарияси методларидан фойдаланиб, полиномиал каррали даражали қаторларнинг яқинлашиш соҳалари аниқланди. m — субгармоник функциялар синфида конденсатор сиғими ва унинг хоссалари, хусусан, компакт тўпламларнинг иррегуляр бўлган нуқталари

тўплами сиғими ногла тенг бўлиши, яъни плюриполяр тўплам бўлиши аниқланди.

Илмий-амалий лойиҳалар доирасида кўйидаги илмий натижаларга эришилди:

А4-ФА-21074 шифрли лойиҳа бўйича Қорақалпоғистон Республикасининг пахса ва хом ғишт меъморий обидалари бўйича адабиётлардан ва архив материалларидан маълумотлар йиғилди. Ҳар бир пахсадевор обиданинг бугунги кундаги техник ҳолатини аниқлаш мақсадида улар бўйича “ахборотлар банки” шакллантирилди. Лойиҳа доирасида Қорақалпоғистон Республикаси ва Хоразмнинг (50 га) пахса ва хом ғишт меъморий обидаларининг техник ҳолати бўйича паспортлар учун чизмалари тайёрланди. Қорақалпоғистон Республикасининг пахса-девор меъморий обидаларидан - 5x5x5 см ва 10x10x10см ўлчамда намуналар олиниб лаборатория тажрибалари ўтказилди.

Шунингдек, илмий-амалий лойиҳалар доирасида қишлоқ хўжалиги йўналиши бўйича ғўза, буғдой ва жавдар экинлари устида илмий тажрибалар ўтказилмоқда. А8-ФА-28959 шифрли лойиҳа бўйича олиб борилган селекция – уруғчилик ишлари натижасида Хоразм Маъмур академиясининг тажриба даласи шароитида янги Л-125 линияси ажратиб олинди. Нав синаш танловлари натижаларига асосан мазкур линия Давлат нав синовиға топшириш учун тавсия қилинди. Шунини алоҳида таъкидлаш жоизки, ғўзанинг ДАРХАМ нави ўзининг нисбий потенциал ҳосилдорлиги, етилиш босқичлари, тола чиқимининг юқорилиги, 1000 дона уруғ оғирлиги бўйича юқори салоҳиятга эга эканлиги аниқланди.

Буғдой навларидан маҳаллий шароитларда яратилган истиқболли “Асп”, “Туркистон” ҳамда четдан келтирилган “Краснодарская-99” навлари Хоразм воҳаси тупроқ-иклим шароитларида яхши ўсиб ривожланиши аниқланди. Дон ҳосилдорлиги ўртача 22,5–94,0 ц/га ни ташкил қилиб, энг юқори дон ҳосили “Яксарт” навида 94,0; “Краснодарская-99”

навида 86,6 ц/га; “Асп” навида 71,6, ц/га тенг бўлди. Энг паст дон ҳосили эса “Омад”–24,1 ц/га ва “Матонат”–22,5 ц/га тенг бўлди. Ўрганилаётган навларда энг юқори оксил кўрсаткичи “Краснодарская-99”–14,8%; “Туркистон”–14,5%; “Яксарт”–14,2%; энг паст кўрсаткич “Омад”–13,0% ва “Матонат”–13,2%; эканлиги аниқланди. Дон таркибидаги клейковина миқдорини аниқлаганда эса ўрганилаётган навлар тегишли равишда “Яксарт”–30,4%; “Туркистон”–29,8%; “Краснодарская-99”–29,3 %; “Дўстлик”–29,2 %; “Асп”–28,6 %; “Ёнбош”–28,2 %; “Матонат”–27,8 % ва “Омад”–27,5% кўрсаткичларга эга бўлдилар.

А9-ФА-11236 шифрли лойиҳа доирасида олиб борилган тажриба таҳлилларига асосланиб кузги жавдар навларининг экиш меъёрлари ва муддатлари жавдар бошоғининг биометрик кўрсаткичларига, туп сонига ва ҳосилдорлигига таъсири аниқ намоён бўлди. Жумладан, 20 сентябрда 4 – 5 – 6 млн дона/га меъёрда экилган “Саратовская”–4 (57,2 ц/га) ва “Памирская” (46,6 ц/га) навларида энг кўп ҳосил 5 млн дона/га экилган вариантда олинган бўлса, энг кам ҳосил ҳар иккала навда ҳам 4 млн дона/га экилган вариантда “Саратовская-4” навида (46,6 ц/га), “Памирская” навида (44,4 ц/га) олинди. 1 октябрда энг кўп ҳосил 6 млн дона/га экилган вариантда олинди, “Саратовская – 4” навида (52,2 ц/га) “Памирская” навида (39,7 ц/га), 10 октябрда ҳам ҳар иккала навда энг кўп ҳосил 6 млн дона/га экилган вариантларда олинди, бунда “Саратовская-4” навидан 45,8ц/га, “Памирская” навидан 33,6 ц/га олинди. Поя ҳосили экиш муддати кечикиши билан камайиши ва кўчат сони ортиб бориши билан учта муддатда ҳам поя ҳосилдорлиги муайян даражада ортиб бориши кузатилди. Хоразм вилоятининг суғориладиган ўтлоқи аллювиал тупроқларида кузги жавдарнинг “Саратовская-4” ва “Памирская” навларидан 20 сентябрда 5 млн дона/га экиш меъёрида экилганда юқори дон ҳосили ва экиш меъёри 6 млн

дона/га экилганда поя ҳосили олиш мумкин.

Инновация тадқиқотлари жараёнида Янгиариқ кварц кумининг захираси геологик ва иқтисодий жиҳатдан ўрганилиб, бунда Боёт участкаси иқтисодий жиҳатдан қулай деб топилди. Намуналар кимёвий, минералогик ва гранулометриқ таҳлил қилиниб, маҳаллий хом-ашёлар асосида рангли шиша таркиби ишлаб чиқилди.

Хоразм Маъмун академияси олимлари илмий изланишларни умумлаштириш, амалиётга жорий этиш ва долзарб минтақавий муаммоларни ҳал қилиш мақсадида УрДУ, ТТА Урганч филиали, ТАТУ Урганч филиали, ЎзМУ, ТДАУ, СамДАҚИ ва бошқалар билан ҳамкорликда фаолият юритмоқда. Хоразм Маъмун академияси ҳомийлигида академик-лицейлар ва ўрта мактабларда кадрлар тайёрлаш бўйича шартномалар асосида илмий ходимлар дарс беришмоқда. Академия қошида ёшларни илм-фанга жалб этувчи “Кичик академия” фаолият юритмоқда.

Хоразм Маъмун академияси моддий-техник базасини яхшилаш, ишчи-хизматчиларнинг иш шароитларини яхшилаш, соғлиқларини тиклаш, спорт ва турли тадбирларни ташкиллаштириш ишлари ҳам режали амалга оширилмоқда. 2013 йилда академия қошида “Термитлар тарқалишини олдини олиш ва уларга қарши курашиш” лабораторияси ташкил қилиниб, замонавий лаборатория асбоб-ускуналари билан таъминланди. Шунингдек, академия қошидаги кичик босмаҳона учун замонавий муқовалаш ускунаси келтирилди. Хоразм Маъмун академияси касаба уюшмаси билан биргаликда барча байрам саналари, айниқса, Наврўз, Мустақиллик ва Янги йил байрамлари кўтаринки руҳда ўтказиб келинмоқда.

Ўзбекистон Республикаси Президентининг 2013 йил 20 мартдаги “2013-2015 йилларда Хоразм вилоятида туризм соҳасини ривожлантириш тўғрисида”ги ПҚ-1880 сонли қарори

ижроси юзасидан қуйидаги ишлар амалга оширилди:

1. Хоразм вилоятидаги барча маданий мерос объектлари аниқланиб, рўйхатга олинди (256 та). Уларнинг паспортлари тайёрланиб, тегишли ташкилотларга тақдим қилинди. Паспортларда тарихий маълумотлар билан бирга, бинонинг ўлчамлари ва сақланиш ҳолати кўрсатилди.

2. Хоразмнинг туризм салоҳияти, тарихий-маданий ёдгорликлари ҳақида маълумотлар йиғилиб, “Vizit Khorezm” сайтига жойлаштирилди. Бунда барча тарихий ёдгорликлар, Хоразмга хос анъаналар, хизмат кўрсатувчи ташкилотлар (музейлар, меҳмонхоналар, ресторанлар) тўғрисидаги маълумотлар асосий ўрин тутди.

3. Хоразм тарихи ва маданияти бўйича 15 та мақола тайёрланиб, Wikipediya - электрон энциклопедиясига жойлаштирилди.

4. Қўлда гилам тўқиш тарихи ва технологияси бўйича маълумотлар тайёрланиб, тегишли ташкилотларга тақдим қилинди.

Ўзбекистон Республикаси Вазирлар Маҳкамасининг 2013 йил 14 августдаги № 511-ф фармойиши ижросини амалга ошириш бўйича Хоразм Маъмун академиясида “Доимий фаолият юритувчи Хоразм тарихи ва маданияти экспозицияси”нинг концепцияси ишлаб чиқилди. Экспозиция учун Хоразм ўлкашунослик музейи, Хоразм Маъмун академияси музейи ва вилоятдаги бошқа музейлар фондларидан 974 та экспонатдан иборат рўйхат шакллантирилиб, экспозиция концепциясига мос келадиган 502 та экспонат танлаб олинди. Концепция ва танланган экспонатлар асосида экспозициянинг мавзули режаси тайёрланди.

Илмий кенгашда академиянинг 2013 йилдаги фаолияти таҳлилий кўриб чиқилиб, кейинги йилда амалга ошириладиган илмий тадқиқот ишлари белгилаб олинди.

ТЕХНИКА

УДК: 632.08; 687.053.42

**КАМ ҚУВВАТЛИ, ТАШҚАРИДАН
ИССИҚЛИК БЕРИЛАДИГАН
ДВИГАТЕЛЬ УСКУНАСИДАГИ
ЎТХОНАДА ИССИҚЛИК
АЛМАШИНУВИ ЖИХОЗИ****Доцент Рўзметов И., Хўжаев И. –
Хоразм Маъмун академияси илмий
ходимлари**

Аннотация: мақолада ташқаридан иссиқлик бериб ишлатиладиган двигатель ускуналарида қўллаш учун ишлатилиши лозим бўлган иссиқлик алмашинув жиҳозининг бошқа ўтхоналарда қўлланилаётган иссиқлик алмашинув жиҳозларидан фарқлари ва юқори фойдали иш коэффициенти олиши имкониятини чеклаб турган муаммолар устида фикр юритилган. Кам ва ўрта қувватли ўтхонада келтирилган иссиқликдан фойдаланиши самарадорлиги асосан тутун газларини ўтхонага кириши ва чиқишидаги ҳароратлар фарқига боғлиқ эканлиги таъкидланган. Ўтхоналарда қўллаш учун иссиқлик алмашинув жиҳозидан иситувчи ва иситилувчи воситаларнинг қарама-қарши оқим йўналишини қўллаш таклиф қилинган.

Калим сўзлар: ўтхона, кам қувватли, ёниш, ТИБД, иссиқлик алмашинуви, фойдаланиши самарадорлиги

Аннотация: в статье рассказывается о тепло обменнике, предназначенный для установки и применения в двигательных установках с внешним подводом тепла. Указаны отличия в принципе работы тепло обменника от существующих и установленных в котлах для нагрева воды и пара. Описаны проблемы, сдерживающие повышения коэффициента полезного действия теплообменника. Указано, что эффективность использования приведенного тепла в котлах малой и средней мощности в основном

зависит от разности температур продуктов сгорания при входе и выходе из котла. Предложено использовать видом взаимного движения нагревающей и нагреваемой сред в теплообменнике противоположные их направления, так как в этом случае нагреваемая среда может достигнуть температуры близкой температуре нагревающей среды при входе в теплообменник.

Ключевые слова: котел, малая мощность, нагреваемая среда, двигатели в установках с внешним подводом тепла, теплообменник, эффективность использования

Abstract: the article is about the heat exchanger, which is intended for installing and using in engine installation with external supply of heat. Differences in working principle of the heat exchanger from existing and installed in caldrons for heating of water and steam are specified. The problem, which restrict the coefficient of heat efficiency of the exchanger are described. It is specified that efficiency of use of given heat in caldrons with low and medium power mainly depends on a difference of temperatures of combustion materials at the entrance and exit from a caldron. It is offered to use the type of mutual motion to the opposite directions of heating and heated mediums in heat exchanger, as in this case the temperature of the heated medium can reach close to the temperature of the heating medium at the entrance to the heat exchanger.

Key words: caldron, low power, combustion, engine that works with external heat supply, heat exchange, efficiency of usage

Ташқаридан иссиқлик бериладиган двигатель (ТИБД) ишлаш услубидаги ўзига хос хусусият, бу ёнилғини ёниш реакциясини амалга ошириш жараёнини цилиндрдан ташқарида амалга оширилиши ва двигатель иш циклида ёниш маҳсулотларининг ўзи эмас, балки унинг иссиқлигини иссиқлик ташувчи модда, тоза газга махсус аппаратда ўтказиб двигатель иш цикли тоза газ

билан бажарилиши билан характерланади. Ёнилғини етарли миқдордаги ҳаво билан аралаштириб ёқиш, ҳосил бўлган иссиқликни имкон даражасида двигателда иш бажарадиган ишчи газга ўтказиш ускунасида (бундан кейин “ўтхона” деб юритилади) амалга оширилади.

Ҳозирда ЎзР ФА Хоразм Маъмун академияси томонидан олиб борилаётган илмий-амалий лойиҳа, кам қувватли (100 кВт гача) двигатель яратиш ва дастлабки синовларни амалга оширишни кўзда тутди. Ўз-ўзидан кўриниб турибдики, ўтказиладиган тадқиқотлар кўлами нафақат қурилманинг двигатель қисми, балки унда ишлатиладиган ўтхона устида ҳам тадқиқот ишларини бажаришни тақозо қилади. Кичик қувватли двигателларда ишлатишга мўлжалландиган ўтхоналар, амалдаги мавжуд ўтхоналардагига нисбатан ўзига хос, айрим хусусиятлари билан фарқ қилади.

Биринчидан ўтхона кам қувватли бўлганлигидан унинг фойдали кўрсаткичлари ўртача ва катта қувватли ўтхоналарникидан пастроқ.

Иккинчидан мавжуд ўтхоналарда ёниш маҳсулотларининг иссиқлиги қиздиришда газ - юпқа девор – суюқлик ёки газ – юпқа девор – сув буғи схемаси билан амалга оширилади.

ТИБД ўтхонасида эса ишчи моддага иссиқлик ўтказиш тутун газ – юпқа девор – газ схемаси бўйича бажарилади [1, 2,3]. Демак, мавжуд ўтхоналарда девор иссиқлиги суюқлик(сув)га ёки буғга узатилса унинг иссиқлик ўтказувчанлиги $\alpha, \text{Вт/м}^2\text{°К}$, девордан газга иссиқлик узатувчанликдан бир неча ўн баробар катта бўлади [4]. Демак, ТИБД ўтхонасида иссиқлик алмашинув шароити 1,5-2 баробар ёмонлашади.

Учинчидан – ТИБД ўтхонасида ишчи модданинг ўтхонага киришдаги ҳарорати ҳам амалдаги ўтхоналардаги ишчи модданинг киришдаги ҳароратидан анча катта (амалдаги ўтхоналарда сувнинг кириш ҳарорати 100°С дан кам [1,2]. ТИБД ўтхоналарида 250-350°С бўлади)

бўлганлигидан ҳарорат, босими камайиши ҳисобига ҳам иссиқлик узатиш қийинлашади.

Тўртинчидан – амалдаги ўтхоналарда иссиқлик ташувчи моддада ҳарорат ўзгариши билан фазовий ўзгаришлар юзага келади ва бу жараён катта миқдордаги энергия ютилиши (чиқарилиши) орқали кечади. Оқибатда иссиқликни алмашинув жадаллиги кескин ортади [1,2]. ТИБД ўтхонасида одатдаги шароитда (критик ҳолатдан юқори босимда ва ҳароратларда) фазовий ўзгаришлар кузатилмайди.

ТИБД кичик ўтхонасида кечадиган жараёнларни кўриб чиқамиз: ўтхонада бир вақтнинг ўзида икки контур бўйлаб оқим тарзида модда алмашинуви, олов маҳсулотларидан деворга радиацион иссиқлик узатиш ҳамда конвектив иссиқлик узатиш, юпқа девор орқали уни бир юзасидан иккинчи юзасига иссиқлик ўтказувчанлик орқали, девор иккинчи юзасидан иссиқлик ташувчи моддага узатилади. Агар иссиқлик ташувчи модда икки атомли газлардан иборат бўлса, фақат конвектив иссиқлик алмашинуви билан, агар кўп атомли газлар аралашмаси бўлганда, конвектив ва радиацион иссиқлик алмашинуви каби жараёнлар динамик тарзда узлуксиз давом этиб туради. Ўтхона ва унда кечадиган жараёнлар қуйидаги бир-бирига боғлиқ, ўзаро таъсирда бўлиб, якуний натижага таъсир қилувчи тубандаги кўрсаткич параметрлари билан тавсифланади. Модда алмашинувини белгиловчи параметрларга: модда оқими йўналиши, модданинг тури, оқим тезлиги, модда миқдори ва айрим параметрларни контур кесимлари бўйлаб ҳолат ўзгаришини ифодаловчи кўрсаткичлар кириди. Ўтхонада энергия ва модда алмашинувини белгиловчи параметрларни таҳлил қилиш учун, улар ҳаракати ва ўзгаришларини тасвирловчи эскиз схемасини келтириб (1-шакл.), ундан асосий параметрларни белгилаб оламиз ва ҳисоблаш схемасини келтирамиз (2-шакл.).



Ўтхоналарда қўлланиладиган иссиқлик алмашинув жиҳозларида иситувчи ва иситилувчи воситаларнинг ҳар хил нисбий оқим схемалари қўлланилади. Иситувчи ва иситилувчи воситаларнинг бир хил нисбий оқим схемалари қўлланилганда, яъни иситувчи восита, масалан, аланга массасининг оқим йўналиши билан иситилувчи воситанинг (сув, ҳаво) оқим йўналиши бир хил бўлганда (тўғри оқим) иситилувчи воситанинг иссиқлик алмашинув жиҳозидан чиқишдаги ҳарорати иситувчи воситанинг чиқишдаги ҳароратидан ошиб кетолмайди. Ҳар хил йўналиш, яъни қарама-қарши оқим йўналиши қўлланилганда иситилувчи воситанинг иссиқлик алмашинув жиҳозидан чиқишдаги ҳарорати иситувчи воситанинг иссиқлик алмашинув жиҳозига киришдаги ҳароратига яқин бўлади. Иссиқлик ташувчи воситаларнинг қолган оқим схемаларининг барчасида, масалан, кесишувчи оқим, умумий қарама-қарши оқим ва бошқаларда ҳароратлар нисбати тўғри оқим билан қарама-қарши оқим

ҳароратлари ўртасида бўлади [5]. Иссиқлик алмашинув жиҳозининг термик фойдали иш коэффиценти ёки самарадорлик коэффиценти ε нинг қиймати θ ва ω ларнинг бир хил қийматларида тўғри оқимдагига нисбатан қарама-қарши оқимда катта бўлади [6]. Юқорида келтирилганларга асосланиб кам ва ўрта қувватли ўтхоналарда қўллаш учун иссиқлик алмашинув жиҳозидан иситувчи ва иситилувчи воситаларнинг қарама-қарши оқим йўналишини қабул қиламиз.

Қурилмада масса оқими мувозанат тенгламаси

$$G_I^x + G_I^E + G_I^{иг} = G_{II}^{тг} + G_{II}^{иг}$$

бу ерда $G_I^x; G_I^E; G_I^{иг}$ - ҳаво, ёнилғи ва ишчи газнинг миқдори, кг. Тенгликнинг чап томони ўтхонага кирувчи ва ўнг томони чиқувчи қисми учун.

Қурилмадаги энергия мувозанати тенгламаси тубандагича тавсифланади:

$$Q_I^x + Q_{II}^E + Q_I^W + Q_I^{иг} = Q_{II}^{иг} + Q_{II}^{тг} + Q_{I-II}^3, \text{кЖ};$$

бу ерда, I индекси киришдаги; II индекси чиқишдаги мос равишда х – ҳаво, Е – ёнилғи, W – кимёвий ёнилғи, иг – ишчи газ, тг – ёнилғи маҳсулоти, яъни тутун газлари, з – зарарли, муҳитга тарқалган исроф белгиланган.

Тенгликнинг чап томони ўтхонага ҳаво ва ёнилғи билан киритилган иссиқлик энергиясини билдирса, чап томони унинг тақсимланиши (тарқалиши) ни билдиради.

Q_3 – бу ўтхонадаги зарарли йўқотишлар бўлиб, уни ташкил қилувчилари бўйича аниқлаш ва таҳлил қилиш, эскизлаш ва лойиҳалашнинг асосини ташкил қилади. Энергияни зарарли йўқотишлари асосан икки қисмдан, ички ва ташқи йўқотишлардан иборат бўлиб, қурилмага 1 кг ёнилғи билан киритилган иссиқликнинг ички йўқолиши. Ўтхонада иссиқлик тарзида намоён бўлмасдан муҳитга чиқиши ва ташқи йўқотишлар намоён бўлган иссиқликдан ишчи газга ўтмасдан ташқи муҳитга тарқалган қисмлардан иборат. Ички йўқотишлар ёнилғининг кимёвий ташкил қилувчиларнинг массавий улушидаги ёнмайдиган қисмларига, яъни ўтхонадаги шароит туфайли (аралашма яхши аралашмаслик, ҳаво етишмаслиги ёки ўта ортиқча бўлишлиги ва ҳоказо) ёнмасдан қолиши ва ёнилғининг таркибида намлик бўлиши оқибатида вужудга келади.

1 кг ёнилғи учун ўтхонанинг иссиқлик мувозанат тенгламасини фойдаларда тубандагича ифодалаш мумкин.

$$q - q_{иг} - q_{йўқ} = 0$$

$$q_{йўқ} = q_1 - q_2 - q_3 - q_4 - q_5 - q_6$$

q_1 - ишчи газга ўтказилган иссиқлик, кЖоул; q_2 - тўла ёнмаслик натижасида ўтхонада намоён бўлмаган иссиқлик, кЖоул; q_3 - тутун газлари билан муҳитга чиқарилган ортиқча иссиқлик, кЖоул; q_4 - ўтхона деворлари орқали иссиқлик ўтказувчанлик билан тарқалган иссиқлик, кЖоул; q_5 - ўтхонадан кул билан чиқиб кетадиган ортиқча иссиқлик (қаттиқ ёқилғида ишлайдиган ўтхоналар учун),

кЖоул; q_6 – ўтхона эҳтиёжлари учун сарфланган иссиқлик (механизмлар: вентилятор, транспортер, насос ва бошқалар).

q_2, q_4, q_5, q_6 – амалдаги ўтхоналардагидан фарқи катта эмас. Улар мос равишда X, Y, Z, Δ - фойзаларни ташкил қилади.

Ўртача

$$q_{бошқалар} = q_2 + q_4 + q_5 + q_6 \cong \dots \%$$

Ўтхонага ёқилғи билан киритиладиган иссиқлик тубандагича:

$$Q_i^w = (Q_p^p - Q_p^x - Q_p^m) V_p, \text{ кЖ/кг.}$$

Бу ерда $Q_p^p - Q_p^x = Q_p^h, \text{ кЖ/кг}$ – ёнилғини қуйи иссиқлик

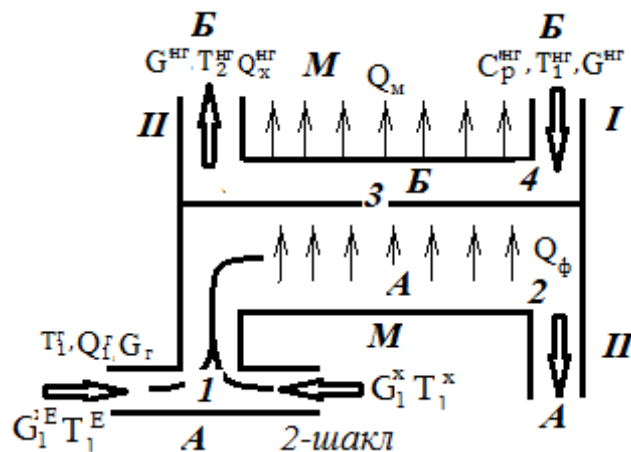

бериши, кЖ/кг; Q_p^x – кимёвий ёнмаслик иссиқлиги, кJ/кг; Q_p^m – механик ёнмаслик (ҳаво етмагандаги иссиқлиги), кЖ/кг; V_p – ёқилғи сарфи унумдорлиги, кг/с.

Газсимон ёнилғида кимёвий тўла ёнмасликдаги энергия йўқотиш, қуйи иссиқлик берилиши ҳисобга олинганлиги учун алоҳида ҳисобга олинмайди ва $\alpha \geq 1,15$ бўлганда 1 фойздан ошмайди [2]. Бу ҳолатни таҳлил қилиш учун юқоридагилардан келиб чиқиб иссиқлик алмашинув схемасини тубандаги кўринишда ифодалаш мумкин (2 -шакл). Бунда: $A_{модда}$ - иссиқлик манбаси моддаси айни ҳолатда ўтхонага киришдаги ҳаво ва ёнилғи, чиқишдаги ёнилғи маҳсулотлари. Б

модда – иссиқлик ташувчи ишчи газ, М модда - ташқи муҳит.

Иссиқлик алмашинув умумий кўринишда қуйидаги формула билан ифодаланади.

$$Q = \int_F K * \Delta T * \Delta F.$$

Бу ерда ΔF - иссиқлик алмашинув юзаси, m^2 ; ΔT - иссиқлик ташувчи моддаларнинг ҳароратлари фарқи, $^{\circ}K$; K - бир иссиқлик ташувчидан бошқасига иссиқлик узатиш коэффициентини, $вт/м^2 * ^{\circ}K$. Бу формула билан ҳисоблашда иссиқлик оқимлари ўзаро қуйидагича мувозанатда бўлади.

Иссиқлик манбаси (ушбу ҳолатда ёниш маҳсулотлари) дан иссиқлик ташувчи ишчи газга ўтадиган иссиқлик, яъни фойдали иссиқлик кўчиши қуйидагича ифодаланади:

$$Q^{\Phi} = Q_1^{TГ} - Q_2^{TГ} - Q^M$$

$$Q^M = K_m F_m \Delta T_m = K_m F_m (T_m^{TГ} - T_o^M)$$

$$Q_1^{TГ} - Q_2^{TГ} = G^{TГ} (h_2^{TГ} - h_o^{TГ})$$

h_n^i - i -модданинг n - ҳолатдаги энтальпиялари, $Ж/кг$; n - 1, 2, 0 – киришдаги, чиқишдаги ва муҳит ҳароратидаги кўрсаткичлари; Q^M – муҳитга девор орқали кетган иссиқлик. $h^i = C_p^i T^i$ - бўлгани учун C_p^i – i -модданинг ўзгармас босимдаги ўртача иссиқлик сифими, $Ж/кг^{\circ}K$.

$G_{TГ}, G^{иГ}$ – ишчи газни сарфи, $кг/соат$

$$Q_1^{TГ} - Q_2^{TГ} = G^{TГ} C_p^{TГ} (T_2^{TГ} - T_1^{TГ})$$

Худди шундай ишчи газга берилган иссиқлик энергияси

$$Q_1^{иГ} - Q_2^{иГ} = G^{иГ} (h_{II}^{иГ} - h_I^{иГ}) = K_1 F_1 (T_2^{иГ} - T_1^{иГ}).$$

Схемадан кўриниб турибдики, ўтхонада А ва Б моддалар қарама-қарши оқим билан А ва М ва Б ва М моддалар оқими эркин кўндаланг тарзда бўлади.

Қурилмада энергия оқими 3 хил тарзда: модда билан биргаликда ички

энергия (эксергия), нур шаклидаги кузатиладиган ва жисмлар танаси орқали иссиқлик ўтказувчанлик ҳамда конвектив иссиқлик алмашинуви орқали узатиш тарзида рўй беради. Ўтхонани ҳисоблаш учун унинг оқим бўйлаб ва кўндаланг йўналишдаги кесим юзалари I ва II ни i -тартиб рақамини белгилаб оламиз (2-шакл). 1 – нукта ташқи муҳитдан ўтхонага энергия берувчи моддаларни кириш кесими. Бу шартли кесим юзаси орқали ўтхонага муҳит ҳарорати остида ва муҳит босимидан ΔP ортикча босим остида тоза ҳаво ва ёнилғи киритилади.

$$P_1 = P_0 + \Delta P, \text{ МПа}; G_1 = G_x + G_{\epsilon}, \text{ кг}. T_1 = T_0.$$

Бу ерда G_x, G_{ϵ} – мос равишда ўтхонага 1 сек вақт ичида киритилаётган ҳаво ва ёнилғи. 2 – нукта назарий жиҳатдан 1 – 2 нукта орасида ёнилғи ҳаво билан реакцияга киришиб, унинг кимёвий энергияси иссиқлик энергияси тарзида тўла намоён бўлган нуктагача кесим, яъни ёнилғи билан ҳаво қўшилиб ёниш маҳсулотларига айланган ва ёниш маҳсулотлари (эксергияси) энергия потенциали ортган ҳолатга мос келади.

Ҳисоблашларни соддалаштириш учун ҳисоблаш схемасида 2 – нуктани ёниш камераси охиридаги ёниш маҳсулотлари оқиб чиқаётган ва шартли равишда совутиш камераси бошланиш нуктаси орасидаги кесим қабул қилинади ва ёниш камерасида иссиқлик тарқалмайди, ёниш маҳсулотлари ҳарорати эса адиабатик ёниш ҳароратигача кўтарилади деб қаралади. 3-кесим нуктаси сифатида ёниш маҳсулотлари билан иссиқлик ташувчи ишчи газ орасидаги юпқа тўсиқ деворни қабул қиламиз.

4-кесим нуктаси қилиб ўтхонага компрессордан маълум даражада қизиган ва босим остидаги ишчи газни кириб келиш нуктасини оламиз ва 1 – нукта давоми қилиб ҳисоблаймиз.

5 – кесим нуктаси экономайзердан тутун газларини чиқиш ва ёнишида иситиладиган янги ҳаво ва ёнилғи (ёниш аралашмаси)ни ёниш нуктасини оламиз. Амалда 1 – нуктага мос келади. Ўтхона

ташки девори ҳам шу кесимда деб қаралади. Моддага тегишли индекслар 1,2,3 ва ҳоказо.

Шундан келиб чиқиб ўтхонани иссиқликдан фойдаланиш коэффициенти

$$\eta = \frac{Q_H - \sum Q_3}{Q_H} = \frac{Q_\Phi}{Q_H} \text{ бўлади}$$

$$\text{ёки } \eta = 1 - \frac{\sum Q_3}{Q_H}.$$

Системага келтирилган иссиқликнинг зарарли улушини асосий қисмини тутун газлари ташкил қилади ва унинг қиймати 4-7% гача чегараларда бўлади [2].

$$Q^{тр} = G^{м2} h_5^{тр} - G^x (h_1^x + h_1^r) = G^{м2} C_p^{тр} T_5 - G^x (C_p^x T_1^x + C_p^r T_1^r)$$

Ҳаво ва газ аралашмасининг иссиқлик сифими

$$C_p^z = \frac{C_p^x m_1 + C_p^r m_2}{m}, \text{ кЖ/кг}^\circ\text{К.}$$

m_1, m_2 - аралашмадаги газ компонентларининг масса улуши

$m_1 + m_2 = m$, бундан

$$Q_3^{м2} = G^{м2} (C_p^r T_2 - C_p^z T_1) = G^{м2} C_p^z (T_2 - T_1)$$

Ушбу тенгликнинг кейинги қисми, тутун газларининг ҳар хил ҳароратдаги иссиқлик сифимлари бир хил деб қаралганда тўғри бўлади. Реал шароитда $\Delta T = 200 \dots 250^\circ\text{К}$ 1- 1,5% кўп бўлади.

$$Q_{3\text{ҳақиқий}}^{м2} = 1,01 Q_3^{м2} \text{ ҳисобланган.}$$

Талаб қилинган N_e қувватни олиш учун ёниш маҳсулотларидан ишчи газга ўтказилиши лозим бўлган иссиқлик энергияси

$$Q_\Phi = \frac{N_e}{\eta_e},$$

бунда η_e - двигателни ФИКи.

Ўтхонада ҳосил қилинадиган иссиқлик

$$G Q_H = \frac{Q_\Phi}{\eta_{ўт}} = \frac{N_e}{\eta_{ўт} \eta_e},$$

бу ерда Q_H - ёнишда намоён бўлган энергия, кЖ/кг; $\eta_{ўт}$ - ўтхонани ФИКи.

Ёниш сарфи унумдорлиги

$$G = \frac{Q_\Phi}{\eta_{ўт}} = \frac{N_e}{\eta_{ўт} \eta_e Q_H}, \text{ кГ/с ёки м}^3/\text{с}$$

Ўтхонага киритилган газларнинг ёнишидан олдинги ҳарорати T_1 , ёнишдан кейин θ_r адиабатик ёниш ҳароратигача кўтарилганда

$$Q_H = G^x C_p (\theta_r - T_1) = G^x C_p \Delta T$$

$$\text{дан } \Delta T = \frac{Q_H}{G^x C_p} \quad \theta_r = T_1 + \frac{Q_H}{G^x C_p}$$

Иссиқлик алмашинув системасида $\theta_r^{тр}, T_1^{тр}$ ишчи газ $T_1^{иг}, T_2^{иг}$ шароитида ёниш маҳсулотларидан ишчи газга иссиқлик узатиш жадаллигини ҳисобласа бўлади.

$$K = \frac{1}{\sum R_1},$$

бу ерда $\sum R_1$ -иссиқлик ўтиш йўлидаги қаршилиқлар

$$\sum R_1 = \frac{1}{\varepsilon_{н1} + \varepsilon_{к1}} + \frac{\delta_{девор}}{\lambda} + \frac{1}{\varepsilon_{к2}}$$

Юқоридаги формулада ёниш маҳсулотлари ва девор орасидаги $\varepsilon_{н1}$ - нурли, $\varepsilon_{к1}$ - конвектив иссиқлик узатиш жадаллиги, $\varepsilon_{к2}$ - девор ва ишчи газ орасидаги конвектив иссиқлик узатиш системасидаги нурли иссиқлик алмашинув жадаллиги, $\delta_{девор}$ - иситувчи ва иситилувчи воситалар ўртасидаги деворнинг қалинлиги, м; λ - моддани иссиқлик ўтказувчанлик коэффициенти, Вт/м²К;

$$Q_H = \sigma_0 * \varepsilon_{эф,девор} (\varepsilon_r^{тр} T_p^4 - \theta_r^{тр} T_{девор}^4),$$

бу ерда $\sigma_0 = 5,67 * 10^{-8}$ - абсолют қора жисмни нур ютиш қобилияти, Ж/°К⁴.

$$\varepsilon_{эф,девор} = \frac{\varepsilon_{девор} + 1}{2} \quad [5]. \quad \text{Ўтга}$$

чидамли қувур учун жадвал бўйича $\varepsilon_{девор} = 0,8$.

$$\varepsilon_{эф,девор} = \frac{\varepsilon_{девор} + 1}{2} = \frac{0,8 + 1}{2} = 0,9.$$

Юқорида келтирилганларга асосланиб қуйидаги хулосаларга келиш мумкин:

- кам ва ўрта қувватни олиш учун мўлжалланган ўтхоналарда қўлланилиши мўлжалланган иссиқлик алмашинув жихозида, иситувчи ва иситилувчи воситаларнинг қарама-қарши оқим йўналишини қўллаш жиҳоз самарадорлигини оширади;
- ўтхонада келтирилган иссиқликдан фойдаланиш самарадорлиги асосан тутун

газларини ўтхонага киришдаги ва чиқишдаги ҳароратлар фарқига боғлиқ бўлади.

Адабиётлар:

1. Зах Г. Котельные установки. - М.: “Энергия”, 1968.
2. Резников М.И. Липов Ю.М. Паровые котлы тепловых электростанций. - М.: “Энергия”, 1981.
3. Рузметов И., Хожаев И. Перспективные направления развития конструкции двигателей с внешним подводом тепла // Вестник Хорезмской академии Мамуна. №3, 2012.
4. Нурматов Ж. ва бошқалар. Иссиқлик техникаси асослари. – Тошкент: “Ўқитувчи”, 2003.
5. Кутателадзе С.С. Теплопередача и гидродинамическое сопротивление: Справочное пособие. - М.: “Энергоатомиздат”, 1990. - 367 с.
6. Левин Б.И., Шубин Е.П. Теплообменные аппараты систем теплоснабжения. – М. -Л.: “Энергия”, 1965. - 256 с.

БИОЛОГИЯ

УЎТ: 630.845. 52.

**ТЕРМИТДАН ЗАРАРЛАНИШ ВА
УЛАРГА ҚАРШИ ХЎРАКЛАР****Биология фанлари номзоди
Жуманиязов А. – Хоразм Маъмун
академияси катта илмий ходими**

Аннотация: термитлардан зарарланиш ҳамда уларга қарши яратилган янги воситалар, “Термитлар тарқалишини олдини олиш ва уларга қарши курашиш” лабораторияси фаолияти баён қилинган.

Калит сўзлар: термит, зарарланиш, хўрак, тарихий ёдгорликлар, турар жойлар, термитларга қарши кураш, электрон харита

Аннотация: в настоящей статье описывается деятельность лаборатории “Профилактика и борьба против распространения термитов” по созданию современных средств борьбы с этими насекомыми.

Ключевые слова: термиты, исторические памятники, электронная карта, меры борьбы против термитов.

Abstract: in the paper the activities of the laboratory “Prevention of spreading termite and struggles against them” and damage from termite and new invented implements against them were reported.

Key words: thermit, damage, decoy, historical monuments, population settlement, struggles against termite, digital maps.

Маълумки, термитларнинг hozirgacha 2800 тури аниқланган. Бу ҳашаротни иқтисодиётга келтираётган зарари йилдан-йилга ошиб бормоқда. Ҳозирги даврга келиб фақатгина Америка Қўшма Штатларида йилига 5 млрд. доллар миқдоридан зарар келтириши аниқланган. Дунё бўйича эса 25 млрд. долларга етган. Ана шуларни эътиборга олган ҳолда ҳукуматимиз бу ҳашаротга қарши

курашни кучайтириш мақсадида тегишли қарорлар қабул қилиб, уларнинг ижросини қаттиқ назорат остига олган.

Республика ҳудудларида термитларга қарши кураш аҳоли турар жойлари, тарихий обидалар, стратегик аҳамиятига эга бўлган объектлар, ишлаб чиқариш бинолари ва бошқа турдаги объектларни сақлаш, уларга зарар етказаётган термитларнинг тарқалишини олдини олиш ва уларнинг зарарли фаолиятига қарши курашишни янада кучайтириш мақсадида Ўзбекистон Республикаси Вазирлар Маҳкамасининг 2012 йил 2 февралдаги “Республикада термитларга қарши курашиш ишларини жадаллаштириш ва уларнинг зарарини бартараф қилиш тўғрисида”ги №27-сонли Қарори қабул қилинди. Ўзбекистон Республикаси Вазирлар Маҳкамасининг 2012 йил 10 декабрдаги №284а йиғилиш баёнига асосан Ўзбекистон Республикаси Фанлар академияси президентининг 2012 йил 12 декабрдаги №5-158 сонли буйруғи бўйича Хоразм Маъмун академияси қошида “Термитлар тарқалишини олдини олиш ва уларга қарши курашиш” лабораторияси ташкил қилинди.

Йиғилиш қарорининг 7 бандида Хива “Ичон қалъа” мажмуасида илмий изланишлар олиб борилиб, обидаларнинг термитлардан зарарланиш даражасини таҳлил қилиш ва ҳар бир объект бўйича алоҳида чора-тадбирлар юзасидан тавсиялар ишлаб чиқиш юклатилган. Ана шу қарор асосида лаборатория ходимлари 2013 йилнинг апрель ойида Хива шаҳри Мевастон, Янги турмуш маҳаллалари ҳамда Янгиобод шаҳарчасидаги аҳоли хонадонлари ва Хива “Ичон қалъа” давлат музей-қўриқхонаси тарихий ёдгорликлари бўйича термитларнинг тарқалиш даражасини аниқланган маълумотлар асосида камайиши ёки ортишини таҳлил қилишди.

Режа асосида Хива шаҳридаги 16 та маҳалланинг маҳалла фаоллари билан биргаликда ҳудудлардаги хонадонларни термитдан зарарланиши бўйича мониторинг ўтказилди. Мониторинг жараёнида Мевастон, “Ичон қалъа”, Янги

турмуш ва Янгиобод шаҳарчаси Гулистон маҳаллаларида термитдан кучли зарарланган хўжаликлар аниқланди.

Хива “Ичон қалъа” давлат музей-кўрикхонаси тарихий обидаларининг термитдан зарарланиши бўйича мониторинг ўтказилди ва кучсиз, ўртача ва кучли зарарланиш даражаси бўйича электрон харита тузилди.

Хива “Ичон қалъа” давлат музей-кўрикхонаси мажмуасидаги тарихий обидалардан Тош ҳовли, Жума масжид, Муҳаммад Раҳимхон мадрасаси, Янги усул мактаби, Абдурасулбой мадрасаси, Сайид Аловуддин макбараси, Кўҳна Арк мажмуасидаги ҳарам кучли, Қутлуғмурод иноқ, Хўжамбердибий, Хўжаш марам, Ёқуббой хўжа, Қозикалон, Матниёз девонбеги, Муҳаммад Аминхон, Ислом хўжа, Абдуллахон, Матпанобой, Толиб махсум, Матрасул мирзабоши, Шерғозихон, Оллоқулихон мадрасалари ва Юнусхон, Паҳлавон Маҳмуд, Мозори Шариф макбаралари, Боғбонли, Ёр Муҳаммад девонбеги масжидлари ва Полвон қори савдо уйи ўртача, Дўст аълам, Арабхон, Юсуф ясовулбоши, Амин тўра, Мусо тўра, Отажонбой, Муҳаммад Амин иноқ мадрасалари, Уч авлиё бобо макбараси ва Оқ масжид кучсиз зарарланганлиги аниқланди. Оллоқулихон карвонсаройи ва тими, Сайидниёз Шоликорбой масжиди, Полвон дарвоза, Ота дарвоза, Боғча дарвоза, Тош дарвоза, Анушахон ҳаммоми, Ҳасанмурод кушбеги, Отамурод кушбеги масжидлари, Тўрамурод тўра минораси, Хевақ кудуғи, Зайналобиддин, Тоҳир эшон ва Қирққиз макбаралари кўздан кечирилганда термитдан зарарланиш белгилари кузатилмади.

Термитларга қарши курашишнинг самарали биологик усулини ишлаб чиқиш ва амалиётга жорий этиш мақсадида Урганч давлат университети олимлари билан ҳамкорликда, касалланиб ҳалок бўлган термитлардан ажратиб олинган ва лаборатория шароитида микроорганизмлар учун махсус агар-агар озика муҳитида кўпайтирилган *Beauveria tenella* штамм BD-85 замбуруғини ҳар-хил ёғоч,

кунгабоқар, маккажўхори, қамиш, оқжўхорининг майдаланган пояларига аралаштириб, махсус хўрақлар тайёрланди. Қамиш ва кунгабоқарнинг йўғонлиги 1-3 см бўлган поясининг 5-6 см узунликда кесилиб, ички юмшоқ қисмининг бир томонидан 1,5-2 см қолдирган ҳолда олиб, стакан шаклига келтирилди ва ичига хўрақлар жойлаштирилиб, Мевастон маҳалласида термитдан кучли зарарланган аҳоли яшамайдиган ҳовли жойда 2013 йил 13 апрелда 8 та жойга, шундан 2 таси ташқарига уй деворининг жануб томонида тупроқ остига бевосита термитлар ҳаракатланаётган йўлакларга, 6 таси эса термитлар лой сувоқ қилган синч уйларнинг девор ва пол тахталар орасига қўйилди. Биринчи кузатув 2013 йил 23 апрель куни ўтказилди. Бу кузатувда фақат синч уйларнинг девор ва пол тахталар орасига қўйилган хўрақлар кўздан кечирилди, хўрақлар зарарлангани кузатилмади. Иккинчи кузатув май ойининг 13 куни ўтказилиб, бунда тупроққа кўмилган оқ жўхори поясига жойлаштирилган хўрақнинг зарарлангани кузатилди. Зарарланиш даражаси қўйилган хўрақнинг дастлабки вазни 4,3647 г.дан 4,0414 г.га тушгани, термитлар томонидан емиш сифатида ташиб кетилган бу кўрсаткич оғирлик жиҳатдан 0,3233 г.га тенг бўлиб, 8 % эканлиги аниқланди.

Иккинчи тажриба Янгиобод шаҳарчаси Гулистон маҳалласидаги термитдан кучли зарарланган Бунёдкор кўчаси, 1/8 хонадонда олиб борилди. Бунда кунгабоқар пояси ичига жойлаштирилган хўрақлардан 2013 йилнинг 17 май куни, биттаси яшаш хонаси пол остига термитлар йўлагига, иккинчиси яшаш хонасидаги деразанинг тепа қисми (чарховик)га, учинчиси ошхона поли остига термитлар йўлагига, тўртинчиси иситиш қозон(котел)и тагига қўйилди.

Биринчи кузатув май ойининг 28 куни ўтказилиб, бунда қўйилган хўрақлардан бирортаси ҳам термитлар томонидан зарарланмагани кузатилди. Яшаш хонаси

дераза тепаси (чарховик)га қўйилган хўрак боғ деворининг жануб томонига тупроқ остига кўмиб қўйилди.

Иккинчи кузатув июнь ойининг 16 санасида ўтказилди. Бунда уйнинг ичкарасига пол остига қўйилган хўраклар ҳам термитлар томонидан зарарланмагани кузатилди. Томорқага деворнинг жануб томонига тупроқ остига 10 см чуқурликка кўмиб қўйилган хўрак текширилганда термитлар унинг бир қисмини озуқа сифатида ташиб кетганлиги кузатилди. Бунда хўракнинг дастлабки вазни 2,9859 г. ни, зарарлангандан кейинги вазни 2,2991 г. термитлар озуқа сифатида ташиб кетган қисми 0,6868 г.ни ташкил этиб, зарарланиш даражаси 23% ни ташкил этганлиги аниқланди.

Хулоса ўрнида шуни айтиш мумкинки, термитлар ёз мавсуми давомида уй ичкарасига нисбатан асосан қуёш иситадиган майдонларда тупроқлар остида фаолроқ ҳаёт кечириб, емишларни тупроқ остидан ва нисбатан иссиқроқ жойлардан излаб топишга ҳаракат қилиши аниқланди.

Адабиётлар:

1. Abdullaev I., Namraev A., Martius Ch., Nurjanov A., Eshchanov R. Termites (Isoptera) in Irrigated and Arid Landscapes of Central Asia (Usbekistan) // Sociobiology Vol. No. 3, 2002. p.605-614.
2. Абдуллаев И., Бекчанова М., Маткаримова М., Саидмурадова А. Термитлар. / Ўзбекистон қишлоқ хўжалиги. - Тошкент, 2006. № 8. – Б.25.

КИШЛОК ХЎЖАЛИГИ

UO`T: 633.111.1:631

**BUG`DOY NAVLARINING
SHO`RLANISHGA CHIDAMLILIK
XUSUSIYATLARINI O`RGANISH****Hajiev R. – Urgancha davlat universiteti
2- bosqich magistranti,
Biologiya fanlari doktori Eshchanov R.**

Annotatsiya: ushbu maqolada bug`doy navlarining sho`rlanmagan va o`rtacha sho`rlangan tuproqlarda unib chiqishi va tup soni to`g`risida ma`lumot berilgan.

Kalit so`zlar: tuproq sho`rlanishi, don ogirliqi, intensiv texnologiyalar, tuplash davri, Do`stlik, Chillaki, Krasnodar-99, hosildorlik pasayishi

Аннотация: в статье приведены результаты исследований по выращиванию пшеницы в условиях незасоленных и средне засоленных почв.

Ключевые слова: засоление почв, масса зерна, интенсивные технологии, период кушения, понижения урожайности, сорта пшеницы – Чиллаки, Дустлик, Краснодарская – 99.

Abstract: this article consists information about the germination and density of wheat in none and medium saline soil.

Key words: soil salinity, grain weight, intensive technologies, tillering period, decreasing of crop yield, Dustlik, Chillaki, Krasnodar-99.

Tuproq sho`rlanishi, ya'ni tuproqda tuzlar eritmasining o`simliklar uchun maqbul darajadan ko`p bo`lishi, bug`doy o`simligining o`sim rivojlanishi uchun salbiy ta`sir ko`rsatib hosildorligining pasayishiga olib keladi. Murakkab ekologik sharoit bug`doy o`simligining hosildorligini pasaytirish bilan bir vaqtda xo`jalik uchun muhim bo`lgan mahsulot sifatini pasayishiga ham olib keladi. Bug`doy o`simligining sho`rlanishga chidamliligini oshirish hozirgi

kunning eng dolzarb muammolaridan biri bo`lib qolmoqda.

Hind olimlarining (Balasubramanian, va Sarin, 1974) ma`lumotlari bo`yicha, tuproqning sho`rlanish darajasi bug`doy o`simligining tuplash soni, 1000 dona don vazni va butun hosildorligini keskin pasaytirib yuborishi aniqlangan. Ayrim (Williams, 1965) olimlarning ma`lumoti bo`yicha, past darajada sho`rlangan tuproqlarda bug`doy hosildorligi, sho`rlanmagan tuproqlardagiga nisbatan ancha yuqori bo`lganligi aniqlangan. Ayniqsa, sho`rlangan tuproqli yerlarda boshogdagi donlarning og`irligi keskin pasayib ketishi kuzatilgan. Adabiyotlar bo`yicha olingan ma`lumotlar tahlil qilinganda, nav hosildorligi tuproqning sho`rlanish darajasiga bog`liq bo`lmay, navlarning tuz miqdoriga ta`sirchan-ligiga bog`liqligi aniqlandi.

Sho`rlangan tuproq va suv turli navlarning unumdorligiga va mahsuloti sifatiga turlicha salbiy ta`sir etadi, miqdori jihatdan qishloq xo`jaligi mahsulotlarining yo`qolishiga olib keladi (Shevyakova, 1989). Sho`rlangan tuproq sharoitida qishloq xo`jaligi ekinlarining tuzga chidamli navlarini aniqlash va mahalliyashtirish hozirgi kunning dolzarb vazifasi bo`lib qolmoqda (Udovenko, 1982; 1995).

Respublikamizda don yetishtirishni ko`paytirish uchun intensiv texnologiyalarni va yuqori mahsulot beradigan yangi navlarni keng qo`llash zarur. So`nggi yillarda respublikaning deyarli 80-90% sug`oriladigan dalalarida chetdan keltirilgan intensiv tipdagi bug`doy navlari ekilib kelinmoqda. Tuproqning meliorativ ahvoli va suv bilan ta`minlanishi yaxshi bo`lgan dalalarda intensiv tipdagi Krasnodar o`lkasidan olib kelingan navlar o`zlarining yuqori mahsuldor ekanini ko`rsatmoqda. Lekin bu intensiv tipli navlar tuproq boniteti past, suv bilan kam ta`minlangan yerlarda joylashtirilganda, mahalliy navlarga nisbatan, mahsuldorligi keskin pasayib ketishi ma`lum bo`lmoqda. Shuning uchun respublikaning kuz, bahor va yoz oylarida suv tanqisligi natijasida, qurg`oqchilik tez-tez sodir bo`ladigan maydonlarida,

shuningdek tuproq unumdorligi past, suv bilan ta'minlash yetarli bo'lmagan dalalarda, ko'proq o'zimizning tuproq-iqlim sharoitlariga to'g'ri keladigan mahalliy navlardan hosildor Bobur, Do'stlik, Turkiston, Chillaki kabi bug'doy navlarini joylashtirish yuqori hosil yetishtirish imkonini beradi.

Xorazm viloyati tuproqlari sharoitida Krasnodar o'lkasidan olib kelingan navlar va mahalliy navlar sho'rlanmagan hamda o'rtacha sho'rlangan dalalarda uch takrorlanishda ekib o'rganildi. Kuzgi bug'doy navlarining sho'rlangan tuproq sharoitida unib chiqishi aniqlandi va tahlil qilindi.

1-jadval

**Bug'doy navlarining unib chiqishi
(ko'chat qalinligi) soni, dona/m²**

№	Navlar	Sho'rlan- magan tuproq, dona	O'rtacha sho'rlangan tuproq, dona
1	Chillaki	268	261
2	Bobur	288	263
3	Do'stlik	328	293
4	Vostorg	298	265
5	Turkiston	264	248
6	Krasnodar-99	312	293
7	Kroshka	286	266
8	Moskvich	312	283
9	Yasovul	288	267

Kuzgi bug'doy urug'larining unib chiqish davrida sho'rlanishga chidamliligi past bo'lib, sho'rlanmagan va o'rtacha sho'rlangan dalalarda unib chiqishi 2-4 kunga farq qilsa ham, ko'chat qalinligi keskin farq qilmadi. Buni kuzda bug'doy ekishdan oldin dalalarning sho'rini yuvish natijasida tuproq yuza qatlamida tuzlarning yuvilganligi va unib chiqishga ta'sir qilmaganligi bilan izohlash mumkin. Bug'doy navlarining tuplanish soni aniqlandi va tahlil qilindi, chunki tuplanish hosildorlikni belgilashda asosiy ko'rsatkich bo'lib, mahsuldor tuplanish va hosildorlik orasida ijobiy bog'lanish borligini ko'pchilik

olimlar qayd etganlar (Lukyanenko, 1969; Williams, 1965).

Olib borilgan tajriba davomida, o'rganilgan navlarning tuplash davri boshlanishi ham sho'rlangan dalada 3-5 kunga kechikdi. Buning sababi navlarda tuplash davridayoq o'zgaruvchanlik yuzaga keldi va yaqqol ko'zga tashlana boshladi. Tuproq yuza qatlamiga vaqt o'tishi bilan sizot suvlarda va pastki qatlamlarda yig'ilib qolgan tuzlar ko'tarilishi natijasida o'rtacha sho'rlangan dalada sho'rlanish belgilari o'simliklarga ham o'z tasirini ko'rsatdi. Tuplanish davrida sho'rlangan dalada sho'rlanmaganga nisbatan ikki barobar kam tuplanish aniqlandi. Tajribada bu jarayon kuzatildi va ma'lumotlar tahlilida tasdiqlandi.

2-jadval

Bug'doy navlarining tuplanish soni, dona

№	Navlar	Sho'rlan- magan tuproq, dona	O'rtacha sho'rlangan tuproq, dona
1	Chillaki	5	3
2	Bobur	4	2
3	Do'stlik	4	3
4	Vostorg	4	2
5	Turkiston	4	3
6	Krasnodar-99	4	3
7	Kroshka	4	3
8	Moskvich	4	3
9	Yasovul	4	2

Xulosa qilib shuni aytish mumkin: sho'rlangan tuproqlarda ekishdan oldin sho'r yuvish orqali tuzlar yuvilgani bilan bug'doy unib chiqadi. Keyinchalik esa ikkilamchi sho'rlanish yuzaga kelib unib chiqqan bug'doyning ko'p qismi nobud bo'ladi. Shu tariqa sho'rlanishga chidamli navlar nobud bo'lmasdan saqlanib qolgan navlar orasidan tanlash yo'li orqali sho'rlanishga chidamli yangi navlarni mahalliyashtirishga imkon yaratiladi.

Adabiyotlar:

1. Balasubramanian V. Sarin M. Analysis of growth of salt stressed wheat seedling. - Indian. J. P I. Physiol. - 1974. 17. 23 – p. 27.

2. Williams R.F. The physiology of growth in the wheat plant. 3. Growth of the primary shoot and inflorescence / R.F.Williams // Austral. J. Biol. Sci. - 1965. - Vol. 19, №6. - p. 949-966.

3. Лукьяненко П.П. Селекция высокоурожайных низкостебельных сортов озимой пшеницы. // С.-х. биология. 1969. - №4. - С.8-14.

4. Шевякова Н.И. Состояние и новые подходы к решению проблемы солеустойчивости растений. В кн.: Проблемы солеустойчивости растений. – Ташкент: “Фан”, 1989. - С. 95-112.

УЎТ 628.176:631.67

СУВ ИСТЕЪМОЛЧИЛАРИ УЮШМАЛАРИ ФАОЛИЯТИ ВА ЕЧИМИНИ КУТАЁТГАН МУАММОЛАР

Ахмедов А. – Тошкент Ирригация ва
мелиорация институти катта илмий
ходим-изланувчиси

Аннотация: ушбу мақолада Хоразм вилоятидаги СИУлар фаолияти таҳлил қилинган. Шунингдек, изланишлар давомида қонун бузилиш ҳолатлари ўрганилиб, муаммоларни бартараф этиш учун тавсиялар ишлаб чиқилган.

Калит сўзлар: сув истеъмолчилари уюшмалари (СИУ), фермер хўжаликлари, сув ресурсларидан самарали фойдаланиш, сувни тежаш, қонун бузилиш ҳолатлари

Аннотация: в этой статье проанализирована деятельность Ассоциации Потребителей Воды (АПВ) Хорезмской области, а также, в ходе исследований изучены незаконные обстоятельства и выработаны рекомендации для устранения этих проблем.

Ключевые слова: Ассоциации Потребителей Воды, фермерские хозяйства, рациональное использование водных ресурсов, экономия воды, незаконные обстоятельства.

Abstract: in the article activities of Water Consumers Associations (WCA) in Khorezm Region were analyzed. As well, the conditions of law infractions were examined during the research and recommendations were worked out in order to eliminate the existing problems. Researcher critiques current water resource management and gives a new approach on managing it.

Key words: Water Consuming Associations, farming, efficient usage of water resources, water saving, infraction of the law.

Сув хўжалиги тизимида олиб борилаётган иқтисодий ислохотларнинг муҳим йўналишларидан бири бу – фермер хўжаликлари ва аҳоли томорқаларига хизмат кўрсатадиган сув истеъмолчилари уюшмалари бўлиб, улар сув таъминоти тизими билан сув истеъмолчилари орасидаги муносабатларни мувофиқлаштирувчи нодавлат ташкилотдир.

Ривожланган давлатлар тажрибасига асосланган ҳолда фермерлар ўзлари тузадиган, бошқарадиган ва уларнинг бадали ҳисобидан молиялаштириладиган сув истеъмолчилари уюшмалари (СИУ) тузилди. Вазирлар Маҳкамасининг 2002 йил 5 январдаги 8-сонли қарори асосида қайта ташкил этилган қишлоқ хўжалиги корхоналари (деҳқон ва фермер хўжаликлари) ҳудудида ўзаро сув хўжалиги муносабатларини тартибга солиш, сувдан белгиланган лимит бўйича фойдаланиш, сувдан фойдаланувчиларни сув билан таъминлаш, сув ресурсларидан оқилона фойдаланишни назорат қилиш ва сув хўжалиги ички хўжалик объектларидан фойдаланиш ишларини ташкил этиш мақсадида тузилди. Ушбу нотижорат ташкилот фермер хўжаликлари бадали ҳисобига ўз фаолиятини ривожлантиради ва хизмат кўрсатади [2,4].

Ўзбекистон Республикаси Президентининг “Ерларнинг мелиоратив ҳолатини яхшилаш тизимини тубдан такомиллаштириш чора-тадбирлари тўғрисида”ги 2007 йил 29 октябр ПФ-3932-сонли фармонида асосан, Хоразм вилоятида 2008-2012 йилларга мўлжалланган мелиорация тадбирлари

дастури ишлаб чиқилган. Сувдан фойдаланишни ташкил этишнинг бундай шакли ирригация-мелиорация тармоқларини эксплуатация қилиш сифатини яхшилайти ва сарф харажатларни камайтиради, сувдан оқилона ва тежамли фойдаланишни таъминловчи самарали механизм ҳисобланади [3,6].

Хоразм вилоятида 115 та СИУ фаолият олиб бормоқда. Уюшмалар томонидан 2011 йилда 236677,3 га майдонга хизмат кўрсатилган. Шундан, пахта майдонлари 108406,7 га, ғалла майдонлари 34059,1 га, 94211,5 га бошқа экин майдонлари. СИУ фермер хўжаликлари ва бошқа сув истеъмолчилар билан жами 4905 та шартнома тузган ҳамда сув истеъмолчиларига бизнес режага асосан кўрсатилган хизмат 2595,861 млн сўмни ташкил этган. Йил бошидан шу давргача 1208,867 млн сўм ундирилган¹.

Таъкидлаш керакки, изланиш давомида вилоятда фаолият олиб бораётган айрим СИУлар ҳозирги кунгача ўзларининг ишчи биноларига эга эмаслиги аниқланди, мавжудларида эса жиҳозлар етишмайди. СИУларнинг 80 фоизида зарур транспорт ва техникаларнинг йўқлиги, уларнинг молиялаш манбалари тўғри йўналтирилмаганлиги самарали фаолият юритишига имкон бермаяпти.

Суғориш тармоқларининг техник носозлиги, таъмирлаш, тозалаш, янгиларини қуриш учун ажратилаётган маблағларнинг етарли эмаслиги туфайли сув ресурсларидан самарали фойдаланиш даражаси тушиб бормоқда. Хоразм вилояти бўйича тармоқларнинг фойдали иш коэффиценти ўртача 0,61 ни ташкил этмоқда [4].

Шундай бўлса-да, қишлоқ хўжалигида сув ресурсларидан мақсадли ва самарали фойдаланишда:

- суғориладиган майдонларни кўллайтиб суғориш;
- экинларни суғориш тартиби ва техникасига риоя қилмаслик;

- сувнинг қатъий ҳисоб-китоби жорий қилинмаганлиги;
- суғоришнинг замонавий ва илғор технологияларини қўлланмаслиги;
- сув истеъмолчилари томонидан сувни беҳудага коллектор-дренаж тармоқларига оқизиб қўйилиши;
- каналларни тозаланмаганлиги ва иншоотларни таъмирланмаганлиги натижасида каналлар фойдали иш коэффицентининг паст даражада қолаётганлиги;
- сув истеъмолчилари уюшмаларининг моддий-техник ва кадрлар таъминоти етарли даражада эмаслиги, уларга кўрсатилган хизматлар учун ўз вақтида ҳақ тўламастик каби бир қатор муаммолар ҳамон ечимини кутиб турибди.

Эски суғориш тармоқларини таъмирлаш, фильтрацияга қарши ҳамда сувни тежаш борасида амалга оширилаётган чора-тадбирларни ўз вақтида ва ҳамжихатлик билан ташкил этиш, ҳозирги куннинг долзарб вазифаларидан ҳисобланади. Сув сифатли ва етарли бўлиши ҳосилдорликка ўз таъсирини ўтказмай қолмайди. Ҳозирги вақтда СИУларнинг фаолиятида жуда кўп муаммолар мавжуд. Чунончи, Хоразм вилоят “Сувназорат” инспекцияси томонидан ўтказилган тадбирларда аниқланган камчиликларни таҳлил қилганимизда, қанчалик машаққатлар билан далаларга етказиб берилаётган бебаҳо сув ресурсларига нисбатан ўз бошимчалик ҳамда хўжасизларча муносабатни, қонун бузилиш ҳолатлари мисолида кўришимиз мумкин.

Жадвал маълумотлари таҳлил қилинганда қонун бузилиш ҳолатлари энг кўп учраган давр 2011 йилга тўғри келмоқда, яъни, 425 та ҳолат аниқланган бўлиб, 2009 йилда бу кўрсаткич 274 та, 2010 йилда эса 155 та ҳолат қайд этилган. Қонун бузилиш ҳолатларининг кўпайишини асосий сабаби, сув ресурсларининг камайиши билан бевосита боғлиқлигини таъкидлаш мумкин.

Шунингдек, СИУлар билан фермер хўжаликлари орасидаги муносабатларда

¹ Куйи Амударё ИТХБ маълумотлари

ўзаро тушунмовчиликлар, низолар ва муаммолар кўплаб учрамоқда [5]. Айниқса, сув кам бўлган йиллари шартномада кўзда тутилган ҳамда олдиндан белгиланган лимитга асосан фермер хўжаликлари ўз ҳуқуқларини талаб қилишади, аммо ўзларининг мажбуриятларини вақтида бажаришмаганини қандай тушуниш мумкин?!

Сув истеъмолчилари уюшмалари томонидан кўрсатилган хизматларнинг амалда 45-50 фоизини ундиришга эришилмоқда. Ундирилмай қолган дебиторлик қарзи фермерларнинг ҳисобидан кредиторлик қарз бўлиб йилдан йилга ошиб бормоқда.

Юқоридаги муаммони қонун ҳужжатларига мувофиқ ҳал қилиш учун Марказий банк Бошқарувининг 2012 йил 9 июндаги 17/4-сонли қарори қабул қилинган бўлиб, ушбу қарорда СИУларнинг кўрсатган хизмати учун тўловни фермер (деҳқон) хўжаликлари ҳисобидан ўтказиши белгилаб қўйилган. Қонун ижросининг бажарилишини қуйидаги мисолларда кўришимиз мумкин. Жумладан, 2009 йилда СИУлар томонидан 1929,729 млн сўмлик хизмат кўрсатилган бўлса, шундан 971,496 млн

сўм ундирилган. 2010 йилда бу кўрсаткич 108,8 млн сўмни, шундан ундирилгани 47,567 млн сўмни ташкил этган. 2011 йилда эса кўрсатилган хизмат 2595,86 млн сўм, шундан ундирилгани 1208,9 млн сўмни ташкил этаётганини айтиш мумкин [1,6].

Бундай ҳолат барча вилоятларда мавжуд бўлиб, бу муаммоларни ҳал этишда қуйидагиларга эътибор қаратиш мақсадга мувофиқ:

- биринчи, истеъмолчиларга етказилган сув харажати ўз вақтида тўлаш ёки фермер хўжаликлари ҳисоб рақамидан СИУлар ҳисобига ўтказиш, яъни, кўрсатилган хизматга ҳақ тўлашни тўлиқ ундириш лозим;

- иккинчи, сув истеъмолчилари (фермер ва деҳқон хўжаликлари)га етказиб бериладиган сув ресурсларини экин турлари бўйича, яъни экинларни сувга бўлган талабини ҳисобга олган ҳолда бадал тўловининг нархини мувофиқлаштириш;

- учинчидан, СИУларни моддий манфаатдорлигини ошириш мақсадида тижорий фаолиятини қонун ҳужжатларида кўзда тутилган ҳолда ташкил этиш ва маълум вақт солиқлардан

1-жадвал

2009 – 2011 йилларда Хоразм вилоят “Сувназорат” инспекцияси томонидан аниқланган камчиликлар ва ундирилган жарималар ҳақида маълумот

Туманлар номи	Аниқланган камчиликлар сони			Жарима суммаси, сўм		
	2009 й.	2010 й.	2011 й.	2009 й.	2010 й.	2011 й.
Боғот	24	40	44	569530	1482080	2324622
Гурлан	26	5	21	1233760	335350	1989400
Кўшкўпир	19	6	23	524365	256220	2838381
Урганч т.	44	20	57	1619067	846540	3713490
Ҳазорасп	24	27	113	841745	3182680	11986135
Хонқа	43	15	42	1076730	565200	3081141
Хива	12	8	21	277590	542590	1880040
Шовот	28	6	35	984137	253205	257000
Янгиариқ	31	18	32	790645	720935	8063700
Янгибозор	23	10	37	944900	437080	2357188
Жами:	274	155	425	8862469	8621880	40804098

Манба: Хоразм вилоят “Сувназорат” инспекцияси маълумотлари.

озод этиш (ёки кам фоизли солиққа тортиш) орқали СИУларнинг барқарор ривожланишига эришиш мумкин.

Юқорида билдирилган таклифларни амалиётга жорий этиш орқали СИУларнинг ишга бўлган масъулияти янада кучаяди. Шунингдек, СИУ зарур техника ва механизмларга эга бўлса, ўз ихтиёридаги фойдасини юқори унумли техникаларни сотиб олишга йўналтириб, қўл меҳнатини камайтиришга эришилади, натижада иш унуми оширилади. Шу билан бирга, сув узатиш тизимларининг фойдали иш коэффицентини ошишига ҳамда сув ресурсларининг тежалишига фойдаланиш самарадорлигининг ошишига эришиш мумкин.

Адабиётлар:

1. Ўзбекистон Республикаси қонун ҳужжатлари тўплами, 2004 й., 15-сон, 182-модда, 2012 й., 25-сон, 287-модда.
2. Вазирлар Маҳкамасининг 2002 йил 5 январда 8-сонли қарори.
3. “Ерларнинг мелиоратив ҳолатини яхшилаш тизимини тубдан такомиллаштириш чора-гадбирлари тўғрисида”ги Ўзбекистон Республикаси Президентининг 2007 йил 29 октябр ПФ-3932 сонли фармони.
4. Худойбергандов З.Я. Сув ресурсларидан самарали фойдаланишнинг ташкилий-иқтисодий асослари. - Тошкент, 2009. – 141 б.
5. Хоразм вилоят “Сувназорат” инспекцияси маълумотлари.
6. Қуйи Амударё ИТХБ маълумотлари.

УЎТ:633,51:631.5/445.1

ШЎРЛАНГАН ТУПРОҚЛАРДА МАЪДАН ЎҒИТЛАРИНИНГ ПАХТА ҲОСИЛИГА ТАЪСИРИ

Исаев С., Рамазонов У.– Тошкент
Ирригация ва мелиорация институти,
катта-илмий ходим-изланувчилари

Аннотация: ўтлоқлашиб бораётган оч тусли бўз тупроқлар шароитида

ғўзанинг истиқболли “Наврўз” навини шўрланмаган далада азот-160, фосфор-100, калий-70 кг/га меъёрда ўртача 39,0 ц/га; азот-190, фосфор-130, калий-90 кг/га меъёрда-40,0 ц/га; азот-220, фосфор-160, калий-110 кг/га меъёрда-41,7 ц/га; кучсиз шўрланган далада юқоридагиларга мос ҳолда 31,7; 32,1 ва 33,6 ц/га; ўртача шўрланган далада 34,2; 35,5 ва 36,2 ц/га пахта ҳосили териб олиш мумкинлиги аниқланди. Шўрланган ерда ҳам шўрланмаган ерларда ҳам энг яхши натижа (ҳосил) гектарига 160 кг азот, 100 кг фосфор ва 70 кг калий берганда намоён бўлди. Юқори ўғит меъёрида ҳосилдорлик ошган бўлса-да, иқтисодий жиҳатдан яхши самара бермади.

Калит сўзлар: оч тусли бўз тупроқлар, ц/га, кучсиз шўрланган тупроқлар, гумус, азот, фосфор, калий, кўсак оғирлиги, ҳосилдорлик

Аннотация: при выращивании хлопчатника перспективного сорта «Наврўз» на незасоленных сероземно-луговых почвах при внесении азота-160, фосфора-100, калия-70 кг/га получен урожай в среднем 39,0 ц/га; при внесении азота-190, фосфора-130, калия-90 кг/га-40,0 ц/га; при внесении азота-220, фосфора-160, калия-110 кг/га-41,7 ц/га; на слабозасоленных почвах соответственно вышеуказанных нормам урожайность составила 31,7; 32,1 и 33,6 ц/га; а на средnezасоленных почвах - 34,2; 35,5 и 46,2 ц/га. Самым наилучшим вариантом из всех изучаемых фонах является внесение минеральных удобрений нормой азота-160, фосфора-100 и калия-70 кг/га, где получена высокая экономическая эффективность.

Ключевые слова: сероземно-луговые почвы, слабозасоленные почвы, гумус, азот, фосфор, калий, масса корочки, урожайность.

Abstract: perspective cotton sort “Navruz” was tasted in fields with various levels of salinization and various amounts of fertilizers. It was estimated that in nonsaline

fields the harvest was 39 centner per ha with nitrogen – 160, phosphorus – 100, potassium – 70 kg per ha and with nitrogen – 190, phosphorus – 130, potassium – 90 kg per ha the harvest was 40 centner per ha and with nitrogen – 220, phosphorus – 160, potassium – 110 kg per ha the harvest was 41,7 centner per ha. In less saline fields with the same amount of fertilizers the harvest was 31,7 – 32,1 – 33,6 centners per ha. In medium saline fields it was 34,2 – 35,5 – 36,2 centners per ha. The best result was achieved with nitrogen – 160, phosphorus – 100, potassium – 70 kg per ha. Although the treatments with higher amount of fertilizers showed better harvest, they were economically inefficient.

Key words: sierozem-meadow soil, centner per ha, less saline soil, humus, nitrogen, phosphorus, potassium, weight of cotton bolls, crop yield.

Республикамиздаги суғориладиган ерларнинг ярмидан кўпроғи турли даражада шўрлангани сир эмас. Шўр ўсимликка икки томонлама зарарли таъсир қилади: биринчидан хужайраси таркибидаги нам концентрациясига тенг ёки ошиб кетганда ва иккинчиси захарли тузларнинг керагидан ошиб кетиши. Керагидан ошиб кетиши деганда шу нарса тушуниладики, ҳар қандай ўсимлик ўзининг ўсиб ривожланиши учун оз миқдорда бўлса-да, ўша тупроқдаги туздан ҳам фойдаланади. Шўрланган ерлардан қониқарли пахта ҳосили етиштириш учун Ўзбекистон Пахтачилик илмий-тадқиқот институтининг Сирдарё вилоятида жойлашган “ЎзПИТИ Сирдарё” филиалининг ўтлоқлашиб бораётган оч тусли бўз тупроқларида истикболли “Наврўз” ғўза нави билан тажрибалар олиб борилди. Бунда шўрланмаган, кучсиз ва ўртача шўрланган тупроқ хиллари танланди.

Тупроқларнинг ҳолати қуйидагича эди: шўрланмаган тупроқнинг 0-30 см қатламида ҳажм оғирлиги, амал бошида 1,25; 0-50 см-1,30 ва 0-100 см-1,37 г/см³ ни ташкил этди, лекин амал даври охирида (сентябрда) қатламларга мос

равишда 1,26; 1,30 ва 1,40 г/см³ га баробар бўлди. Бу маълумотлар шуни кўрсатадики, умуман ўсимлик илдизининг ўсиб, ривожланиши учун яхши шароит яратилган, чунки амал даврига келиб, бу кўрсаткичнинг бироз ошишига қарамай мақбул ҳолатда бўлгани ва фақат бир метрлик қатламнинг ўртачаси бироз ошгани кузатилди. Кучсиз шўрланган тупроқларда ҳам шўрланмаган тупроққа яқин маълумотлар олинди, лекин ўртача шўрланган тупроқларда ҳажм оғирлиги бироз зичлашди. Бу ҳолат юқорида айтганимиздек тузларнинг тупроқдаги псевдо ва чин макро-микроструктураларининг диспергация ҳолатига ўтишидан ҳамда суғоришлар ва техник агрегатларнинг далада юриши туфайлидир.

Тажриба даласи тупроқларининг агрокимёвий хоссаларига назар ташлайдиган бўлсак, шўрланмаган тупроқларнинг 0-30 см (хайдов) қатламидаги гумус миқдори 1,110, 0-50 см қатламда - 0,998 фоизга баробар бўлиб, кузга келиб ярим метрли қатламида 0,014 фоизга камайди. Кучсиз шўрланган тупроқ хилида юқорида кўрсатилган қатламларга мос равишда гумус 1,361 ва 0,960 фоиз бўлиб, ярим метрли қатламда 0,039 фоизга, ўртача шўрланганда 1,293 ва 0,848 фоиз бўлиб, 0,016 фоизга камайган. Бу тупроқлар ҳаракатчан азот, фосфор, алмашинувчи калийга энг камбағаллигини ҳам таъкидлаш лозим.

Тажриба даласидаги сизоб сувлар чуқурлиги 1,0-1,5 метр атрофида ва улар таркибида 1-2 г/л туз бор. Юқорида айтганлардан шуларни таъкидлаш жоизки, бу хилдаги тупроқларда юқори ва сифатли пахта ҳосили етиштириш учун органик ва маъдан ўғитлардан кўпроқ фойдаланишга тўғри келади, сизоб сувлар минерализацияси паст бўлганлиги учун уларни пастроққа туширишнинг ҳожати йўқ, бу сувлардан ғўза ўзининг ўсиш ва ривожланишида фойдаланади, натижада экинни суғоришлар сони камаяди.

Энди ғўзанинг ўсиш, ривожланишига келсак у қуйидагича бўлди: биринчи июнда ўғитларни миқдоридан қатъий

назар ғўзаларнинг биологик ҳолати орасидаги фарқ унчалик сезиларли бўлмади, лекин 1 июлда гектарига N-160, P-100, K-70 кг/га ўғит берилиб, парваришланган ғўзанинг бўйи 40,5 см, ҳосил шохи 5,4 дона, шонаси 6,1 донага тенг бўлса, азот-190, фосфор-130, калий-90 кг/га меъёрда қўлланилганда мос ҳолда 41,3; 5,6; 6,4 дона, азот-220, фосфор-160, калий-110 кг/га меъёрда 42,0; 5,6; 6,5 дона бўлиб, ўғитлар кам берилган 1-вариантга нисбатан 1,5; 0,2; 0,4 донага фарқ қилди. Шунга ўхшаш ҳолат тупроғи кучсиз ва ўртача шўрланган далаларда ҳам кузатилди.

1 августга келиб, шўрланмаган далада 1-вариантда ғўзанинг бўйи-107,4 см, ҳосил шохи-13,8 дона, гули-2,2 дона, тугунчаси-3,7 дона ва кўсак-3,4 донани ташкил этди, 2-вариантда юқоридагиларга мос ҳолда 111,6; 14,2; 2,3; 4,1 ва 3,6 дона, 3-вариантда 112,2; 14,4; 2,3; 4,2 ва 3,7 донани ёки 1-вариантга нисбатан 4,8 см; 0,6; 0,1; 0,5 ва 0,3 донага юқорирак эканлиги кузатилди. Шунга ўхшаш маълумотлар кучсиз ва ўртача шўрланган далалардаги ғўзаларда ҳам кузатилди.

1 сентябрга келиб, шўрланмаган далада маъдан ўғитлар кам меъёрда берилган 1-вариантда бир тупдаги кўсақлар сони 8,1 дона, шундан очилгани 0,1 донани ташкил этди, 2-вариантда юқоридагиларга мос ҳолда 7,7 ва 0,3 дона, ўғитлар энг кўп берилган 3-вариантда кўсақлар сони 8,5 ва очилгани 0,2 донани ёки 1-вариантга нисбатан кўсақлар сони 0,4 донага ва очилгани 0,1 донага юқори бўлди. Шундай қонуният кучсиз ва ўртача шўрланган тупроқлар шароитида ҳам аниқланди.

Ќўзанинг ўзига хос биологик хусусиятларидан бири, бу бир кўсақдаги пахта вазнидир. Кўсақдаги пахта миқдори бевосита нав ҳосилдорлигини аниқлайдиган омиллардан ҳисобланади. Лекин шуни алоҳида қайд этиш керакки, кўсақнинг катталашishi билан унинг пишиб етилиши ҳам кечикади, яъни кўсаги йирик навлар кечки ҳисобланади. Бундан ташқари ҳар гектар майдонда кўчат миқдорини ошириб бориш ҳам

кўсақларнинг вазнига ўз таъсирини ўтказади.

Ќўзанинг асосий хўжалик қийматини белгиловчи омил ҳосилдорлиги ҳисобланади, яъни ғўза ўсимлиги тола етиштириш ва ёғ олиш учун экилади.

Ќосилдорликни яратувчи асосий омиллар: ўсимликдаги кўсақлар сони кўсақдаги пахта вазни, 1000 дона чигит вазни ҳамда ҳар гектар майдондаги кўчат қалинлиги ва бошқалар. Умуман олганда ҳосилдорлик ҳар бир ғўза навининг ўзига хос мураккаб ва ўзгарувчан белгилардан бўлиб, сув ва озукa тартибига боғлиқ ҳолда ўзгариб туриши мумкин.

Тажрибадаги шўрланмаган далада азот-160, фосфор-100, калий-70 кг/га меъёрда берилганда 2 теримда ўртача 39,0 ц/га; азот-190, фосфор-130, калий-90 кг/га меъёрда-40,0 ц/га; азот-220, фосфор-160, калий-110 кг/га меъёрда-41,7 ц/га пахта ҳосили олингани ҳолда кучсиз шўрланган далада азот-160, фосфор-100, калий-70 кг/га меъёрда-31,7 ц/га; азот-190, фосфор-130, калий-90 кг/га да -32,1 ц/га; азот-220, фосфор-160, калий-110 кг/га меъёрда 33,6 ц/га; ўртача шўрланган далада азот-160, фосфор-100, калий-70 кг/га меъёрда-34,2 ц/га; азот-190, фосфор-130, калий-90 кг/га да-35,5 ц/га ва азот-220, фосфор-160, калий-110 кг/га меъёрда-36,2 ц/га пахта ҳосили териб олинди.

Бир дона кўсақдаги пахта вазни 1-теримда шўрланмаган далада уч хил ўғит меъёрларида ҳам деярли бир хил 5,5-5,6 г бўлгани ҳолда, кучсиз шўрланган далада 5,3-5,5 г ёки шўрланмаган далага нисбатан 0,1-0,2 г кам, ўртача шўрланган далада 5,2-5,4 г бўлиб, шўрланмаган ва кучсиз шўрланган далага нисбатан 0,2-0,3 г кам эканлиги аниқланди.

Ќўзанинг истиқболли “Наврўз” нави ҳар хил шўрланган тупроқларда синаб кўрилганда, энг юқори ҳосилдорлик шўрланмаган далада азот-220, фосфор-160, калий-110 кг/га меъёрида қўлланилганда 41,7 ц/га, 2-вариантда 40,0 ц/га ва 1-вариантда 39,0 ц/га пахта ҳосили териб олинди ёки 1-вариантга нисбатан 2,7 ц/га юқори бўлди. Шунга ўхшаш

маълумотлар кучсиз ва ўртача шўрланган далаларда ҳам кузатилди. Умуман олганда, шўрланган ерда ҳам шўрланмаган ерларда ҳам энг яхши натижа (ҳосил) гектарига 160 кг азот, 100 кг фосфор ва 70 кг калий берганда намоён бўлди. Юқори ўғит меъёрида ҳосилдорлик ошган бўлсада, иқтисодий жиҳатдан яхши самара бермади.

Адабиётлар:

1. Мусаев Р. Оптимизация норм минеральных удобрений при различной густоте стояния сортов хлопчатника в условиях лугово-сезовых почв Ферганской области. Автореферат кандидатской диссертации, 1997. - с.-22.
2. Яровенко Г.И. Повышение эффективности азотных удобрений в хлопководстве. В кн. Вопросы удобрения и мелиорации почв в хлопководстве. – Ташкент: “Узбекистан”, 1965, - с. 3 – 27.
3. Рискиева Х.Т. Азот в почвах зоны хлопкосеяния Узбекистана. – Ташкент: «Фан», 1989. – с. 148.
4. Пирохунов Т.П. и др. Использование фосфорных удобрений в зависимости от насыщенности почв целевыми фосфоридами. Удобрения и урожай, № 2, 1955. - с. 21 – 23.
5. Методы агрохимических, агрофизических и микробиологических исследований в поливных хлопковых районах (3-е переработанное и дополненное издание). - Ташкент: “Узбекистан”, 1963. - 438 с.
6. Методика проведения полевых и вегетационных опытов с хлопчатником (4-е дополненное издание). - Ташкент: “Узгипрозем”, 1973. - 225 с.

УЎТ:633.11:631.82/445.52

ИСТИҚБОЛЛИ НАВЛАРНИНГ ШЎРЛАНИШ, ҚУРҒОҚЧИЛИК, СУВСИЗЛИККА БАРДОШЛИЛИГИНИ ҒЎЗА РИВОЖИГА ТАЪСИРИ

Исаев С., Рамазонов У. – Тошкент
Ирригация ва мелиорация институти
катта-илмий ходим изланувчилари

Аннотация: янги, истиқболли, районлашган ғўза навларини ўтлоқлашиб бораётган оч тусли бўз ва ўтлоқи аллювиал тупроқлар шароитида ЧДНС га нисбатан 65-65-60% тартибига нисбатан 70-70-60% сугориши тартибида пахта ҳосилдорлиги ўртача 6-6,8 ц/га юқори бўлганлиги аниқланди.

Калим сўзлар: сугориши тартиби, агротехника, истиқболли, янги навлар, Наврўз нави, ҳосил шохи, пахта вазни, Пахтакор-1, Бухоро-102, Жарқўрган, Ибрат, ҳосилдорлик, ЧДНС

Аннотация: определено, что в условиях светло-сероземных и лугово-аллювиальных почв урожайность новых и перспективных сортов хлопчатника была выше на 6-6,8 ц/га при поддержании предполивного влагжности почвы на уровне 70-70-60% ППВ по сравнению с режимов орошения 65-65-60% ППВ.

Ключевые слова: оросительный режим, агротехника, перспективный, новые сорта, сорт Навруз, симподиальная ветвь, масса хлопка, урожайность, предельно полевая влагёмкость почвы, Пахтакор – 1, Бухара – 102, Жарқурган, Ибрат.

Abstract: new introduced perspective cotton sorts were tasted in Sierozem-meadow and alluvial soil. In this soil conditions the fields were irrigated 65-65-60% relatively to estimated field water capacity and 70-70-60% relatively to order, and it is determined that the average harvest increased to 6 and 6,8 centner per ha.

Key words: *irrigation order, agrotechnology, perspective, new sorts, the sort "Navruz", sympodial branches, cotton weight, Paxtakor-1, Buxoro-102, Jarqurgon, Ibrat, crop yield, estimated field water capacity.*

Республика иқтисодиётининг устувор йўналишларидан бири қишлоқ хўжалигини ривожлантиришдир. Ҳозир мамлакатимиз халқ хўжалигида қарийб 30 млн. гектар ердан фойдаланилади, бу республика умумий ҳудудининг тахминан учдан икки қисмини ташкил қилади. Ер ресурсларининг 95 фоизи ва сув манбаларининг 85 фоизи қишлоқ хўжалиги тасарруфида туради. Шундан суғориладиган ер майдони атига 15 фоизни ёки 4,4 млн гектарни ташкил этади. Бу кўрсаткич бўйича Республика МДХ мамлакатлари ўртасида Россиядан (6 млн/га) кейинги ўринда туради.

Шунинг учун эртапишар, сифатли, серҳосил, янги, районлашган ҳамда истиқболли ғўза навларини парваришlash агротехикасини ишлаб чиқиш ҳамда амалиётга жорий этиш бугунги куннинг энг муҳим масалаларидан бири ҳисобланади. Шуларни инобатга олиб олимларимиз томонидан ўтказилган илмий-тадқиқот натижаларига кўра, ғўза навларидан юқори ҳосил олишда сув-озука меъёрлари ва суғориш тартибининг таъсири муҳимлиги аниқланган. Ғўзанинг ҳар бир янги, истиқболли ҳамда районлашган ғўза навларининг ўсиши ва ривожланиши даврида сув-озукага, кўчат қалинлигига талаби турличадир. Шу муаммоларни ўрганиш мақсадида тадқиқотчилар томонидан қатор илмий тажрибалар ўтказилган.

Сўнгги йилларда пахтачиликда селекционер олимлар томонидан ғўзани серҳосил, тезпишар, касаллик ва зараркунан-даларга, турли стресс омилларга чидамли янги навлари яратилмоқда ҳамда турли тупроқ-иқлим шароитига мос ҳолда жойлаштирилмоқда.

Янги навларни сувга бўлган талабини ўрганиш ёки муайян бир ҳудуд тупроқ-

иқлим шароитлари учун мақбул суғориш муддати ва меъёрларини ишлаб чиқиш ҳамда жорий этиш муҳим масалалардан бири ҳисобланади.

Шундан келиб чиққан ҳолда, республиканинг суғориладиган гидро-морф тупроқлари шароитида турли даражада шўрланган майдонларда сувсизликка чидамлилигини тажриба асосида аниқлаш вазифаси кўндаланг бўлиб турибди. Мавзу шу муаммони ечишга бағишланган.

Ўзбекистоннинг турли тупроқ-иқлим шароитларида қишлоқ хўжалик экинларининг районлашган, истиқболли, янги навларини етиштириш агротехикаси бўйича ишлаб чиқиш бўйича айрим илмий-тадқиқот ишлари олиб борилган. Лекин, иқлимдаги кескин ўзгаришлар, қурғоқчилик, сув танқислиги, шўрланишни ортиши ҳисобига, республика миқёсида экилаётган ғўза, бошоқли дон экинлари, сабзавот, полиз, картошка, озуқабоп экинлар навларини ҳозирги қурғоқчилик шароитида ҳақиқий ўсиш, ривожланиш ҳолати, ҳосил берилиш қобилияти ноъмалум бўлиб келмоқда. Ушбу масалани ўрганиш мақсадида Республика вилоятларида селекционерлар томонидан яратилган районлашган, истиқболли, янги ғўза навлари тажриба асосида ўрганилиб, ишлаб чиқарувчилар учун маъқул тавсияларни тайёрлаш ва жорий этиш долзарб муаммодир.

Ўзбекистон Пахтачилик илмий-тадқиқот институти ва Ўзбекистон ғўза селекцияси ва уруғчилиги илмий-тадқиқот институтларида яратилган районлашган, истиқболли, янги ғўза навларини сув тақчиллигига, шўрланишга чидамлилигини аниқлашга эришиш ва ишлаб чиқилган агротехнологияни такомиллаштирилиб, Республика фермер хўжаликларида кенг жорий этиш асосий мақсад ҳисобланади.

Илмий изланишлар 2011-2012 йилларда ҚХИ-1-14 (ҚХИ-2-05) инновация лойиҳаси бўйича ЎзПТИ Сирдарё филиали ҳамда ЎзПТИ Жиззах филиали ва Қорақолпоғистон Республикаси Амударё тумани "Юлдашев Анвар"

фермер хўжалигида олиб борилди.

Дала тажрибалари ЎзПТИ да қабул қилинган «Методы агрохимических, агрофизических и микробиологических исследований в поливных хлопковых районах» (СоюзНИХИ, 1963 г.) ва «Методика полевых опытов с хлопчатником» (СоюзНИХИ, 1981 г.) ва «Дала тажрибаларини ўтказиш услублари» (2007 й) услубий қўлланмалари асосида олиб борилди.

Тадқиқот натижалари: ЎзПТИ Сирдарё филиалида август ойида ғўза навлари ўртасида истиқболли “Наврўз” навининг бўйи 110,4 см га, ҳосил шохи 14,4 донага, гули 1,3 донага, тугунчаси 1,8 донага, кўсак 3,7 донага тенг бўлган бўлса, юқоридагиларга мос ҳолда “Барҳаёт” навида 105,6; 14,4; 1,8; 2,0; 5,1 донани, “С-6550” навида 105,3; 14,7; 1,8; 2,8; 4,4 донага, энг паст “С-8290” ғўза навида 74,5; 10,3; 1,0; 1,0; 1,4 донани ташкил этди ёки “Наврўз”, “Барҳаёт”, “С-6550” навларига нисбатан 35,9; 31,1; 30,8 см га, 4,1; 4,1; 4,4 донага, 0,3; 0,8; 0,8 донага, 0,8; 1,0; 1,8 донага, 2,3; 3,7; 3,4 донага паст кўрсаткичга эга бўлган бўлса, сентябр ойига келиб, ғўза навлари ўртасида районлашган “Андижон-37” навининг жами кўсаклар сони 14,7 донага, шундан очилгани 8,2 донага тенг бўлган бўлса, юқоридагиларга мос ҳолда “С-6550” навида 14,6; 4,1 донани, “Парвоз” навида 14,6; 10,0 донага, “Жарқўрғон” навида 14,6; 5,9 донага, энг паст “С-8290” ғўза навида 7,0; 6,8 донани ташкил этди ёки “Андижон-37”, “С-6550”, “Парвоз”, “Жарқўрғон” навларига нисбатан 7,6 дан 7,7 донага кўсак кам бўлганлиги кузатилди.

Бир кўсакдаги пахта вазни бўйича таҳлил қилинганда энг юқори кўрсаткич навлар ўртасида “Бухоро-8” нави ўртача 6,1 граммни ташкил қилган бўлса, “Жарқўрғон”, “Л-394” ва “Бухоро-102” ғўза навларида ўртача 5,8 граммни ташкил этди, энг кам кўрсаткич “Денов” ғўза навида, яъни 4,9 граммни ёки “Бухоро-8” навида нисбатан 1,2 грамм, “Жарқўрғон”, “Л-394” ва “Бухоро-102”

навларидан 0,9 граммга камлиги кузатилди.

Учта терим бўйича энг юқори кўрсаткич ўртача ҳосилдорлик “Бухоро-8” навида 38,6 ц/га, “Жарқўрғон” навида 36,6 ц/га, “Бухоро-102” навида 36,2 ц/га, энг кам ҳосилдорлик “СУ-1001” навида 24,7 ц/га ва “Денов” навида 25,0 ц/га пахта ҳосили териб олишга эришилди.

Қорақолпоғистон Республикаси Амударё тумани “Юлдашев Анвар” фермер хўжалигида август ойидаги кузатишлар натижалари қуйидагича бўлди, яъни навлар ўртасида “Ибрат” ғўзанинг бўйи 97,2 см га, ҳосил шохи 13,4 донага, гули 1,8 донага, тугунчаси 2,1 донага, кўсак 2,9 донага тенг бўлган бўлса, юқоридагиларга мос ҳолда “С-6550” навида 95,3; 13,3; 1,7; 2,1; 3,2 донани, “Хоразм-150” навида 94,6; 12,2; 1,3; 1,5; 2,6 донага, энг паст “С-8290” ғўза навида 73,4; 9,2; 0,6; 1,3; 0,7 донани ташкил этди ёки “Ибрат”, “С-6550”, “Хоразм-150” навларига нисбатан 23,8; 21,9; 21,2 см га, 4,2; 4,1; 3,0 донага, 0,8; 1,1; 0,7 донага, 0,8; 0,8; 0,2 донага, 2,2; 2,5; 1,9 донага паст кўрсаткичга эга бўлган бўлса, сентябрга келиб, яъни навлар ўртасида “С-6550” навининг жами кўсак сони 13,6 донага, шундан очилгани 7,1 донага тенг бўлган бўлса, юқоридагиларга мос ҳолда “Парвоз” навида 13,5; 8,9 донага, “ЎзПТИ-2601” навида 13,5; 3,5 донага, “Ибрат” навида 13,5; 4,8 донага, энг паст кўрсаткич “С-8290” ғўза навида 5,9; 4,7 донани ташкил этди ёки “С-6550”, “Парвоз”, ЎзПТИ-2601, “Ибрат” навларига нисбатан 7,6 дан 7,7 донага кўсак кам бўлганлиги кузатилди.

Бир кўсакдаги пахта вазни бўйича таҳлил қилинганда энг юқори кўрсаткич навлар ўртасида “Хоразм-150” нави ўртача 5,7 граммни ташкил қилган бўлса, “Ибрат” ва “Л-394” ғўза навларида ўртача 5,3 граммни ташкил этди, энг кам кўрсаткич “ЎзПТИ-202” ғўза навида яъни 4,4 граммни ёки Хоразм-150 навида нисбатан 1,3 грамм, “Ибрат” ва “Л-394” навларидан 0,9 граммга камлиги кузатилди.

Учта терим бўйича энг юқори кўрсаткич ўртача ҳосилдорлик “Хоразм-150” нави 37,2 ц/га, “Ибрат” нави-35,2 ц/га, “Бухоро-8” нави 34,8 ц/га, энг паст ҳосилдорлик “Бухоро-102” навида 23,3 ц/га ва “ЎзПИТИ-202” навида 23,6 ц/га пахта ҳосили териб олишга эришилди.

ЎзПИТИ Жиззах филиалида ғўза навларининг суғориш олди тупроқ намлиги ЧДНС га нисбатан икки хил 65-65-60 % ва 70-70-60 % тартибларда амал даври мобайнида ўсиш ва ривожланиши бўйича 0-2-0 суғориш тизимида ўсимликни бўйи навлар бўйича ўртача август ойида 86,3-98,1 см, ҳосил шохи 11,5-14,8 дона, кўсаги 6,4-8,9 донага тенг бўлди, сентябрь ойида умумий кўсақлар сони навлар бўйича ўртача 8,5-11,1 дона, шундан очилгани 4,8-10,1 дона ёки 51,1-91,0 % дан иборат бўлганлиги аниқланди. Бу кўрсаткич 1-2-0 суғориш тизимида август ойида ўсимлик бўйи ўртача 89,4-106,1 см, ҳосил шохи 11,6-15,6 дона, кўсаги 8,3-11,2 донага тенг бўлди, сентябрь ойига келиб, умумий кўсақлар сони навлар бўйича ўртача 10,4-14,1 дона, шундан очилгани 4,2-10,6 дона ёки 36,2-82,8 % дан иборат бўлганлиги аниқланди.

Олинган натижалар таҳлил қилинганда, суғориш олди тупроқ намлиги ЧДНС га нисбатан 65-65-60 % суғориш тартибига қараганда 70-70-60 % тартибда ўсимлик бўйи август ойида 3,1-8,0 см, ҳосил шохи 0,1-0,3 донага, кўсаги 1,9-2,3 донага, сентябрь ойига келиб эса умумий кўсақлар сони 1,9-3,0 донага юқори бўлганлиги кузатилди.

Бир дона кўсақдаги пахта вазни суғориш олди тупроқ намлиги ЧДНС га нисбатан 65-65-60% тартибда навлар бўйича ўртача 4,6-6,8 гр гача бўлганлиги кузатилиб энг юқори кўрсаткичлар ғўзанинг “Бухоро-8” навида (6,8 гр), “Бухоро-102” нави (6,6 гр), “Жарқўрғон-2” нави (5,9 гр) ва “Барҳаёт” навлари (5,8 гр) га тенг бўлганлиги маълум бўлди.

Бу кўрсаткич тупроқ намлиги ЧДНС га нисбатан 70-70-60% тартибда ўрганилган навлар бўйича ўртача 4,8-6,6 га дан иборат бўлиб энг юқори

кўрсаткичлар ғўзани “Бухоро-8” ва “Бухоро-102” навлари ҳамда “Хоразм-150”, “Парвоз”, “Ибрат” навларида кузатилди. Бир дона кўсақдаги пахта вазни бўйича олинган маълумотларда суғориш тартиблари ва ўрганилган навлар ўртасида сезиларли фарқ кузатилмади.

Олинган маълумотлардан кўриниб турибдики, суғориш олди тупроқ намлиги ЧДНС га нисбатан қаттиқ, яъни 65-65-60% тартибда олиб борилганда ғўза навлари ҳосилдорлиги ўртача 27,2-34,5 ц/га ни ташкил этди. Мазкур суғориш тартибида энг юқори пахта ҳосили ғўзани янги “Пахтакор-1” навидан 34,5 ц/га, районлашган “Бухоро-102” навидан 33,7 ц/га, “Денов” навидан 33,6 ц/га ва “Оқдарё-8” навидан 32,4 ц/га олинди.

Суғориш олди тупроқ намлиги ЧДНС га нисбатан 70-70-60% тартибда ўрганилган ғўза навларида пахта ҳосилдорлиги ўртача 33,2-41,3 ц/га, энг юқори пахта ҳосилдорлиги ғўзанинг янги “ЎзПИТИ-202” навида 41,3 ц/га, районлашган “Бухоро-102” навида 40,8 ц/га, “С-6775” навида 40,4 ц/га, янги “ЎзПИТИ-2201” навида 40,0 ц/га ва “Пахтакор-1” навидан 39,7 ц/га дан иборат бўлди.

Жиззах вилояти Дўстлик тумани “Зарбулоқ” фермер хўжалигида 100 гектар майдонга истикболли “Наврўз” ғўза нави жорий этилиб, гектаридан 41,5 ц/га ва Наманган вилояти Мингбулоқ тумани Истикбол ҳудудидаги “Бепоён дала” фермер хўжалигида 15 гектар майдонга истикболли “Наврўз” ғўза нави экилиб, гектаридан 43,6 ц/га, Сирдарё вилояти Гулистон туманидаги Ҳамид Олимжон СИУ ҳудудидаги “Эсонов Муҳаммад” фермер хўжалигида 10 гектар майдонга истикболли “Наврўз” ғўза нави экилиб, гектаридан 38,7 ц/га пахта ҳосили олишга эришилди ва жорий этилди.

Хулосалар: Ўтлоқлашиб бораётган оч тусли бўз ва оч тусли бўз ҳамда ўтлоқи-аллювиал тупроқлари чуқур шўрланган ёки ўртача шўрланган тупроқлар тоифасига мансубдир.

Ўтлоқлашиб бораётган оч тусли бўз тупроқлар шароитида энг юқори ҳосилдорлик “Бухоро-8” навида 38,6 ц/га ва “Жарқўрғон” навида-36,6 ц/га пахта ҳосили териб олинди ёки стандарт навига нисбатан ЎзПИТИнинг “Бухоро-8” навидан 3,6 ц/га, ЎзФСУИТИнинг “Жарқўрғон” навидан 2,4 ц/га қўшимча пахта ҳосил олишга эришилди, шунинг билан бирга сувсизликга, шўрланишга чидамлилиги бўйича ҳам бошқа навларга нисбатан устунлик қилди.

Ўтлоқи аллювиал тупроқлар шароитида энг юқори ҳосилдорлик “Хоразм-150” навидан 37,2 ц/га ва “Ибрат” навидан 35,2 ц/га пахта ҳосили териб олинди ёки стандарт навига нисбатан ЎзПИТИнинг “Хоразм-150” навидан 3,9 ц/га ва “Ибрат” навидан 2,5 ц/га қўшимча пахта ҳосил олишга эришилди, шунинг билан бирга сувсизликга, шўрланишга чидамлилиги бўйича ҳам бошқа навларга нисбатан устунлик қилди.

Оч тусли бўз тупроқлар шароитида тупроқ намлиги ЧДНС га нисбатан 65-65-60% тартибига нисбатан 70-70-60% суғориш тартибида пахта ҳосилдорлиги ўртача 6-6,8 ц/га юқори бўлганлиги кузатилди. ЎзПИТИнинг Жиззах филиалида яратилган “Пахтакор-1”, Бухоро филиалида яратилган “Бухоро-102” навлари ҳар иккала суғориш тартибида ҳам ўзининг устунлигини намоён қилди. Бундан ташқари ушбу навлар сувга чидамлилиги бўйича ҳам бошқа ўрганилган навлардан юқори кўрсаткичларга эга бўлганлиги аниқланди.

УЎТ 636.22./28.083

РЕСПУБЛИКАМИЗНИНГ ШИМОЛИЙ ҲУДУДЛАРИДА СИГИРЛАРНИ АРАЛАШМА ТИПДА ОЗИҚЛАНТИРИШ

Рўзибоев Н. - Ўзбекистон
чорвачилик илмий-тадқиқот
институтини мустақил катта илмий
ҳодим изланувчиси

Аннотация: мақолада республикаимизнинг шимолий ҳудудларида сигирларни аралашма типда озиқлантириши масалалари ёритилган. Сигирларни аралашма типда озиқлантириши уларнинг маҳсулдорлиги бўйича ирсий имкониятларини тўлиқ юзага чиқишини таъминлади.

Калит сўзлар: қорамолчилик, сут маҳсулдорлиги, қизил чўл зоти, аралашма типда озиқлантириши, лактация, озуқа турлари, сут ёғи, сут оқсилли

Аннотация: исследованиями выявлено, что использование в рационе коров молочных стад смешанного типа кормления с включением в него местных грубых кормов северных регионов обеспечивает полноценное кормление и достаточно хорошую молочную продуктивность коров

Ключевые слова: скотоводство, молочная продуктивность, смешанный тип кормления, лактация, виды корм, молочное масло, молочный протеин.

Abstract: investigations revealed that implementing the diet of mixed type feeding with the local roughage for dairy cows in northern regions of our Republic can provide full nutrition and enough good milk productivity of cows.

Key words: cattle-breeding, milk productivity, strains of red-desert cattle, mixed type feeding, location, types of fodder, butter, milk protein.

Сутдор қорамолчиликда сигирларни тўла қийматли озиқлантиришни таъмин-

лашда уларни озиклантиришнинг мақбул типини ишлаб чиқиш муҳим ҳисобланади. Чунки, мақбул озиклантириш типи сигирларнинг талаб даражасидаги сут маҳсулдорлиги билан бирга уларнинг меъёр даражадаги моддалар алмашинувини ҳам таъминлаб, соғлигини мустаҳкамлашда, пуштдорлик хусусиятларини таъминлашда, маҳсулдорлиги бўйича ирсий имкониятларини тўлиқ юзага чиқаришда ва сут ишлаб чиқариш самарадорлигини оширишда ҳам алоҳида аҳамият касб этади. Бу эса сутбоп подаларда сигирларни аралашма типда озиклантиришни ташкил этиб, унинг самарадорлигини баҳолаш ва ишлаб чиқаришга жорий этиш муҳим илмий-амалий аҳамиятга эга эканлигидан ва долзарблигидан далолат беради.

Биз сигирларни аралашма типда озиклантиришни самарадорлигини ўрганиш бўйича тадқиқотларни ва жорий этиш ишларини Хоразм вилоятининг Хонқа туманидаги “Ислон-Комил” наслчилик чорвачилик фермер хўжалигида олиб бордик. Аралашма типдаги озиклантириш ушбу фермер хўжалигидаги қизил чўл зотли сигирлар подасида олиб борилди. Бу типдаги озиклантиришнинг сигирларнинг маҳсулдорлик кўрсаткичларига таъсири зоотехнияда умумқабул қилинган усулларда ўрганилди. Аралашма типдаги озиклантиришни ташкил этишда ушбу минтақада тайёрланган дағал, ширали озуқалардан ҳамда омухта озуқалардан фойдаланилди.

Аралашма типда озиклантиришни ташкил этишда озуқа турлари ИСК-3 агрегатида майдалаб аралаштириб, аралашма ҳолга келтирилди. Бундай аралашмада фойдаланилган озуқа турлари ва салмоғи 1-жалвалда келтирилди.

1-жадвал маълумотларидан кўринишича, сигирларни аралашма типда озиклантиришда ширали озуқаларнинг, шу жумладан силоснинг, шунингдек, лавлагининг, дағал озуқалар беда пичанининг ҳамда қамиш ва буённинг, кучли озуқалардан эса шрот, буғдой ва

шоли кепегининг устунлиги кўзга ташланади. Шунини алоҳида таъкидлаш лозимки, келтирилган озуқалар салмоғига эга аралашма типдаги озуқаларни соғин сигирлар юқори иштаҳа билан истеъмол қилдилар ва бу аралашма типда озиклантириш сигирлардан кўзланган сут маҳсулдорлигини олиш имкониятини берди.

Биз тажриба подасидаги сигирларнинг сут маҳсулдорлигига аралашма типдаги озиклантиришнинг таъсирини ўргандик, унинг натижалари 2-жадвалда келтирилади. 2-жадвалдан кўринишича, тажриба подасидаги қизил чўл зотли сигирлар аралашма типдаги озиклантиришда талаб даражасидаги сут маҳсулдорлигига эга бўлдилар. Жумладан, фермер хўжалигининг тажриба подасидаги сигирларнинг лактация мобайнидаги сут миқдори қизил чўл зотли III ва ундан юқори лактациядаги сигирларнинг сут миқдорининг андоза талабларидан 314 кг (9,8%), сут таркибидаги ёғ 0,05%, сут ёғи чиқими 13,3 кг юқори бўлганлиги аниқланди.

Сигирларнинг сут миқдори, сути таркибидаги ёғ ва оксил, сут ёғи ва оксили чиқими, 4%-ли сут кўрсаткичлари бўйича ўзгарувчанлик коэффициенти паст кўрсаткичларга эга бўлганлиги подадаги сигирлар ушбу белгилар бўйича бир-бирига яқин кўрсаткичлар билан тавсифланганлигидан далолат беради.

Сутбоп подаларда сут ишлаб чиқаришда сигирларнинг озуқани сут билан қоплаш даражаси соҳа самарадорлигини баҳолашда алоҳида аҳамиятга эга. 3 - жадвалда лактация мобайнида сут ишлаб чиқаришга сарфланган озуқалар миқдори келтирилади.

3-жадвал маълумотларидан кўринишича, аралашма типда озиклантирилган сигирлар 1 кг табиий ёғлиликдаги сут ишлаб чиқаришга 1,04, 1 кг 4% ли сут ишлаб чиқариш учун эса 1,10 озуқа бирлиги сарфладилар. Ҳар 100 кг озуқа бирлиги ҳисобига эса 95,8 кг табиий ёғлиликдаги сут ва 89,8 кг 4% ли сут ишлаб чиқардилар.

Бу маълумотлар сигирлар аралашма типда озиклантирилганда озуқаларнинг тўйимли моддаларидан самарали фойдаланиб, уларни сут маҳсулотига яхши даражада айлантириш қобилиятига эга эканлигидан далолат беради.

Аралашма типда озиклантирилган сигирлар яхши даражада пуштдорлик

хусусиятларига эга бўлди ва уларнинг ҳар бирдан бир йилда ўртача бир бошдан бузоқ олиш имконияти мавжудлиги тадқиқотларда аниқланди ва бу эса сутбоп подаларда сигирларни аралашма типда озиклантиришда фойдаланиш мақсадга мувофиқлигидан далолат беради.

1- жадвал

Сигирларга лактация даврида бўлган озуқалар сарфи, ўртача ҳар бир бошга

Озуқа турлари	Кг	Озуқа бирлиги	Салмоғи, %
Беда пичани	505,0	227	6,2
Шоли сомони	572,0	137	3,7
Буғдой сомони	406,0	81	2,2
Қизилмия (буён)	410,0	135	3,7
Қамиш	535,0	182	5,0
Силос	4063,0	813	22,2
Кўк ўт	4980	896	24,4
Лавлаги	1950	234	6,4
Сабзи	368	59	1,6
Шоли кепаги	275	209	5,7
Буғдой кепаги	280	216	5,9
Шрот	457	394	10,7
Шелуха	312	84	2,3
Уларнинг тўйимлилиги:			
Озуқа бирлиги	-	3667,0	100
Алмашинувчи кувват, МДж	39579,7	-	-
Курук модда, кг	5084,85	-	-
Хом протеин, кг	866,36	-	-
Ҳазмланувчи протеин, кг	451,3	-	-
Хом ёғ, кг	161,06	-	-
Хом клетчатка, кг	1253,22	-	-
АЭМ	2028,31	-	-
Кальций, кг	56,01	-	-
Фосфор, кг	20,50	-	-

2- жадвал

Тажриба гуруҳларидаги сигирларнинг лактация мобайнидаги сут маҳсулдорлиги

Кўрсаткичлар	$\bar{X} \pm S_x$	$C_v, \%$
Бош сони	30	
Сут миқдори, кг	3514 \pm 30,62	4,47
Сут таркибидаги ёғ, %	3,75 \pm 0,02	2,72
Сут таркибидаги оксил, %	3,48 \pm 0,03	5,34
Сут ёғи чиқими, кг	131,7 \pm 1,13	4,71
Сут оксили чиқими, кг	122,3 \pm 1,20	5,42
4%-ли сут миқдори, кг	3294,4 \pm 21,82	3,63
Курук модда, %	11,79	-
ЁҚСҚ, %	8,14	-
Сут қанди, %	4,23	-

3- жадвал

Сигирларнинг сут ишлаб чиқаришга сарфланган озуқалар миқдори

Кўрсаткичлар	Кг
Лактация мобайнида ҳар 1 бош сигирга сарфланган озуқа бирлиги миқдори, кг	3667
Сут миқдори, кг	3514
4%-ли сут миқдори, кг	3294,4
1 кг табиий ёғлиликдаги сут ишлаб чиқаришга сарфланган озуқа бирлиги, кг	1,04
1 кг 4%-ли сут ишлаб чиқаришга сарфланган озуқа бирлиги	1,1
<i>Ҳар 100 озуқа бирлигига ишлаб чиқарилди:</i>	
Табиий ёғлиликдаги сут, кг	95,8
4%-ли сут, кг	89,8
1 кг сут ишлаб чиқаришга сарфланган концентратлар, г	288

Шундай қилиб, республикамизнинг шимолий минтақасидаги сутбоп подаларда сигирларни аралашма типдаги озиклан-тиришни ташкил этишда озуқалар турларини ИСК-3 агрегатида майдалаб, аралаштириш ва аралашма ҳолда озиклантириш сигирларни тўла қийматли озиклантириши билан тавсифландилар ва бу уларнинг маҳсулдорлиги бўйича ирсий имкониятларини тўлиқ юзага чиқишини таъминлади.

Адабиётлар:

1. Гаврин Д., Кряжева В. К вопросу о полноценности кормления лактирующих коров. Ж. "Молочное и мясное скотоводство", № 4, 2010, С.20-22.
2. Волгин В., Бибилова А., Романенко Л., Морозов Н. Система кормления высокопродуктивных коров. Ж. "Зоотехния", №8, 2000, С.16.
3. Карибоев К., Аширов М., Карибоева Д. Ўзбекистондаги асосий озуқаларнинг тўйимлилик қиймати бўйича қисқача билдиргич. - Тошкент, 2000.
4. Мысик Л.Т. Питательность кормов, потребности животных и нормирование кормления. Ж. "Зоотехния", №1, 2007, С.7-13.

ТАРИХ

УЎТ: 94(575.1)

**ХОРАЗМ ВИЛОЯТИ
МУСТАҚИЛЛИК ДАВРИ
ТАРИХИНИНГ ЎРГАНИЛИШИ****Вайсов А. - Хоразм вилоят педагог
кадрларни қайта тайёрлаш ва
малакасини ошириш институти
ўқитувчиси**

Аннотация: мақолада Ўзбекистон Республикасининг мустақиллиги йилларида Хоразм вилояти тарихига оид асарлар ва уларнинг қисқача тавсифи келтирилган. Бунда, ижтимоий-иқтисодий масалаларнинг ёритилиши 3 даврга ажратиб кўриб чиқилган.

Калит сўзлар: мустақиллик йиллари, ижтимоий, иқтисодий ва сиёсий ҳаёт, хорижлик муаллифлар, салбий ҳолатлар, демографик муаммолар, Орол фожияси, экологик ҳолат, миграция, урбанизация.

Аннотация: в статье приведены труды и их краткие характеристики относящиеся к истории Хорезмской области в период независимости Республики Узбекистан. Для этого описание социально-экономических вопросов было рассмотрено разделив их в 3 периода.

Ключевые слова: годы независимости, социально-экономическая и политическая жизнь, зарубежные авторы, отрицательные обстоятельства, демографические проблемы, трагедия Арала, экологические проблемы, миграция, урбанизация.

Abstract: brief description of some books about the history of Khorezm during the independence period was expressed in the paper. Especially, elucidation of socio-economical problems was learned by dividing them into three periods.

Key words: years of independence, social, economical and political life, foreign authors, negative conditions, demographic problems, tragedy of the Aral sea,

ecological condition, migration, urbanization.

Мустақил Ўзбекистон тарихшунослигида вилоятлар тарихи алоҳида тадқиқот объекти сифатида кам ўрганилган. Жумладан, Хоразм вилоятининг мустақиллик даври тарихи алоҳида, яхлит тадқиқот иши сифатида тўлиқ ўрганилмаган. Мамлакатнинг ижтимоий, иқтисодий ва сиёсий ҳаётини турли соҳа олимлари маълум даражада ўрганиб, мавзуга қисман тўхталиб ўтганлар. Шу боис, Хоразм вилоятининг мазкур даврдаги ижтимоий-иқтисодий ва маданий ҳаётидаги ўзгаришларни ўрганиш ва чуқур таҳлил этиш муҳим илмий аҳамиятга эга.

XX асрнинг сўнги ўн йилликларида кўпгина олимлар учун Қуйи Амударё худуди, жумладан, Хоразм вилояти асосий мавзуга айланди. Бу даврда мавжуд экологик муаммоларни ўрганишга доир яратилган тадқиқот ишларини шартли равишда **уч гуруҳга** ажратиш мумкин:

1. Совет ҳуқуқронлиги даврида чоп этилган адабиётлар.
2. Мустақиллик йилларида чоп этилган адабиёт ва илмий тадқиқотлар.
3. Мавзуга оид хорижлик муаллифларнинг асарлари.

Мазкур гуруҳлар мавзулар йўналиши ҳамда Қуйи Амударё худуди ижтимоий-экологик муҳитининг муҳим масалаларини очиб бериш усули билан фарқ қилади. **Биринчи гуруҳга** мансуб аксарият адабиётларда ушбу худуд ижтимоий-иқтисодий ҳаётининг фақат ижобий томонлари акс этган. Муаммо коммунистик мафкура нуқтаи назаридан ёритилган бўлса-да, улардаги тарихий жараёнлар моҳияти очиб берилгани билан муҳим². Олимлар кўплаб

² Хукумов А. Социально-нравственные аспекты экологической проблемы. – Ташкент: “Фан”, 1984. – 19 с.; Хашимова М., Атаджанов И. Человек, природа и космос. – Ташкент: “Фан”, 1988. – 68 с.; Карабаев К. Как сохранить родную природу. – Ташкент: “Фан”, 1988. – 66 с.; Алиев М. Экологическое воспитание и экологическая культура. – Ташкент: “Медицина”, 1989. – 151 с.;

хужжатли манбаларни илмий муомалага киритиб, қисман бир тизимга солишга эришганлар. Улар ўз асарларида мазкур ҳудуд тарихини совет ҳукуматининг сиёсий ва мафкуравий йўл-йўриқлари асосида ёзганларига қарамасдан, бу борада муайян ютуқлар ҳам қўлга киритилган.

Совет даврининг сўнгги йилларидаги ижтимоий-иқтисодий ҳамда экологик вазият О.Ата-Мирзаев, Б.Гольдфарб, А.Солиев, И.Муллажонов, Л.Максакова, Р.Аминова, Р.Убайдуллаева, Ф.Камилова асарларида қисман ёритилган. Уларда мустақил фикрлаш, холис баҳо бериш ҳамда Ўзбекистон ҳаётидаги салбий ҳолатларни қисман бўлса-да, акс эттириш руҳи сезилади³.

Э.Аҳмедов, Н.Файзиев, Г.Асонов ва М.Қорахоновларнинг асарларида⁴ янги шаҳарлар сони кўпайишига эътибор

қаратилиб, масаланинг салбий томони, ишсизлик, тақчилликлар тўлиқ очиб берилмаган. М.Қорахонов кўшни республикалар демографик муаммоларини тадқиқ этган, уларда шаҳарлар ва аҳоли жойлашувига оид бой маълумотлар келтирилган.

С.Камолов Орол денгизи атрофидаги экологик вазиятнинг оғирлашиб кетиши, ҳудуддаги иқтисодий танглик, шунингдек, минтақалар ўртасидаги алоқаларнинг бузилиши, сиёсий зўравонлик натижасида вазиятнинг кескинлашганлиги билан боғлиқ масалаларни ўз асарларида батафсил ёритиб ўтган⁵. Асарларда Оролбўйи ҳудуди ижтимоий-экологик муҳити масалалари ўзига хос услубда баён этилган бўлиб, қисман коммунистик ғоя таъсири сезилади.

Иккинчи гуруҳга мансуб адабиётлар мустақиллик йилларида чоп этилган бўлиб, уларда Орол денгизи атрофидаги экологик вазият, унинг ижтимоий ҳаётга таъсири ёритилган. Жумладан, Ю.Шодиметов, П.Шермухаммедов, М.Аметов, С.Камолов, Р.Нурибетов, К.Юсупбаев, Х.Одилқориев ва Б.Очиловларнинг Орол муаммоси бўйича фикрлари мавзуни ёритишда ёрдам беради. Уларда Қуйи Амударё ҳудудидаги ижтимоий-экологик вазият ва аҳоли саломатлиги муаммолари акс эттирилган⁶.

Зиямухамедов Б. Экология: история, теория и современность. – Ташкент: “Мехнат”, 1990. – 79 с.; Алимов Т., Рафиқов А. Экологик хатолик сабоқлари. – Тошкент: “Мехнат”, 1991. – 53 б.

³ Ата-Мирзаев О., Гольдфарб Б. Перспективы естественного воспроизводства населения Средней Азии // Наше будущее глазами демографа. Сер. “Народонаселение”. – Москва: “Статистика”, 1979; Мулладжонов И. Расселение и управление процессом урбанизации. – Ташкент: “Ўзбекистан”, 1979. – 156 с.; Ўша муаллиф. Демографическое развитие Узбекской ССР. – Ташкент, 1983. – 278 с. Солиев А. Миграционные процессы в Узбекистане как средство перераспределения трудовых ресурсов. // Особенности миграционного поведения в районах страны. – Москва: ИСИ АН, 1988. – 25 с.; Максакова Л.П. Демографические проблемы занятости в УзССР. – Ташкент: “Ўзбекистан”, 1989. – 175с.; Убайдуллаева Р. Социально-демографическое развитие трудообеспеченных районов СССР (сб. стат.). – Москва: “Наука”, 1989. – 206 с.; Аминова Р. Қайта қуриш шароитида Ўзбекистонда социалистик ривожланишнинг долзарб муаммолари. – Тошкент: “Фан”, 1991. – 48 б.; Камилова Ф. Демографический потенциал Узбекистана. – Ташкент: “Ўзбекистан”, 1991. – 143 с.

⁴ Аҳмедов Э., Файзиев Н. Ўзбекистон аҳолиси. Справочник.–Тошкент: “Ўзбекистон”, 1967. – 215 б.; Асонов Г. Аҳоли ўсиши ва ҳаёт ресурслари. – Тошкент: “Фан”, 1970. – 153 б.; Караханов М. Некапиталистический путь развития и проблемы народонаселения. – Ташкент: “Фан”, 1983. – 240 с.

⁵ Камалов С. Современное состояние, перспективы, изучение и публикации памятников истории и культуры Каракалпакской АССР // Проблемы Аральского моря и дельты Амударьи. Ташкент: “Фан”, 1984. – С.3-7. Унинг ўзи. Аральский кризис и некоторые проблемы социально-экономического развития Каракалпакистана // сб. Медико-экологические проблемы Приаралья и здоровье населения. Нукус, 1991.

⁶ Шадиметов Ю. Региональные проблемы социальной экологии. – Ташкент: “Ўзбекистан”, 1992. – 76 с.; Шермухаммедов П. Орол фожиаси – дунё муаммоси // “Халқ сўзи”. 1993. 4 август; Аметов М. Пустыня и лес: кто одалеет? // Вести Каракалпакстана. 1995. 17 сентябрь; Камалов С. Социально-экономическое положение Каракалпакстана и Аральская катастрофа. // Вестник ККО АНРУз. – Нукус, 1999. – № 6. – С.3-7; Нурибетов Р. Қорақалпоғистон Республикасида ижтимоий химоя талаблари // Ўзбекистон Иқтисодий Аxbоротномаси. – Тошкент, 2000. – №

Муаллифлар Орол фожиаси ҳақида маҳаллий матбуот материалларида ўзларининг ҳолисона муносабатларини билдирганлар⁷.

Б.Бобожоновнинг китоби⁸да мустақиллик йилларида Хоразм вилоятида олиб борилган бунёдкорлик ишлари ҳикоя қилинади. ЎзР ФА Хоразм Маъмун академиясида “Хоразм воҳаси ва унинг экологик ҳолати” мавзuida ўтказилган конференция Хоразм вилояти экологик вазиятининг ижтимоий-иқтисодий муаммолари ҳамда аҳоли саломатлигини муҳофаза қилиш масалаларига бағишланган⁹. Бозор иқтисодиётига ўтиш жараёнида аҳоли бандлиги, ижтимоий ҳимоялаш ва миграция масалаларини ўрганишга Л.Максакова, Д.Бобожонова, М.Бўриева, О.Ата-Мирзаев, В.Гентшке, Р.Муртазаева, Э.Аҳмедов ва бошқалар катта ҳисса қўшганлар¹⁰. Жумладан, Д.Бобожонова

“Ўзбекистонда ижтимоий-иқтисодий муносабатлар” номли қўлланмасида ижтимоий-иқтисодий муносабатлар, демографик жараёнлар, аҳоли бандлиги масалаларини таҳлил қилган¹¹.

Ўзбекистон аҳолиси таркиби, миграцияси ва туғилиш даражаси каби масалаларга тарихчи олимлар янги нуктаи назардан ёндашишга ҳаракат қилганлар¹². Бироқ, ўрганилаётган тадқиқот мавзуси бўйича махсус тадқиқот иши олиб борилмаган, балки

2.– Б.57; Юсупбаев К. Қорақалпоғистонда фермер хўжаликлари ривожининг асосий йўналишлари. // Ўзбекистон Иқтисодий Аxbоротномаси. – Тошкент, 2000. – № 2. – Б.2-4; Одилқариев Х., Очилов Б. Республика Узбекистан как основной субъект международно-правового сотрудничества по охране водных ресурсов Аральского моря и Приаралья // Международные отношения. – Ташкент, 2001. – №2. – С.97.

⁷ Аметов М. Пустыня и лес: кто одалеет? // Вести Каракалпакстана. 1995. 17 сентября; Курбанов Б. Леса – народное достояние, но они продолжают гореть // Вести Каракалпакстана. 1995. 5 декабря.

⁸ Бобожонов Б. Асрга тенг йиллар (Хоразм вилояти мустақиллик йилларида). – Тошкент: “Истиклол”, 2001. – 192 б.; Ўша муаллиф. Асрга тенг йиллар (Хоразм вилояти мустақиллик йилларида), 2-китоб. – Тошкент: “Yangi nashr”, 2011. – 272 б.

⁹ Хоразм воҳаси ва унинг экологик ҳолати // Республика илмий-амалий конференцияси. ЎзРФА Хоразм Маъмун академияси. – Хива, 2004. – 115 б.

¹⁰ Максакова Л. Проблемы обеспечения занятости трудовых ресурсов Республики Узбекистан в переходный период к рынку. – Ташкент, 1995. – 42 с.; Ўша муаллиф. Миграция населения Республики Узбекистан. – Ташкент: “Эльдинур”, 2000 –115 с.; Ўша муаллиф. Миграция населения: проблемы регулирования. – Ташкент: “Эльдинур”, 2001. – 185 б.; Бобожонова Д. Ўзбекистонда демографик жараёнлар ва уларнинг хусусияти. – Тошкент: “Фан”, 1995. – 94 б.;

Бўриева М. Ўзбекистонда оила демографияси. – Тошкент: “Университет”, 1997. – 183 б.; Ата-Мирзаев О., Гентшке В., Муртазаева Р. Узбекистан многонациональный: историко-демографический аспект. – Ташкент: “Изд-во им. Абу Али ибн Сино”, 1998. – 160 с.; Аҳмедов Э. Ўзбекистон шаҳарлари мустақиллик йилларида. – Тошкент: “Ибн Сино номли нашриёт”, 2002. – 224 б.

¹¹ Бобожонова Д. Ўзбекистонда ижтимоий-иқтисодий муносабатлар. – Тошкент: “Шарқ”, 1999. – 160 б.

¹² Бобожонова Д. Ўзбекистонда миллатлараро муносабатлар ривожининг ижтимоий-иқтисодий омиллари. – Тошкент: “Фан”, 1994. – 24 б.; Ўша муаллиф. Ўзбекистонда демографик жараёнлар ва уларнинг хусусияти. – Тошкент: “Фан”, 1995. – 94 б.; Ўша муаллиф. Ўзбекистонда меҳнатга лаёқатли аҳолини иш билан таъминлашнинг ижтимоий жиҳатлари. // Ўзбекистонда ижтимоий фанлар. – Тошкент, 1995. – №10-12; Ўша муаллиф. Аҳоли саломатлиги ва экологик масалалар. – Тошкент: “Фан”, 1996. – 24 б.; Ўша муаллиф. Ўзбекистон демографияси. // Фан ва турмуш, 1996. – №3; Сиддиқова Г. Давлат мустақиллиги шароитида миллатлараро муносабатларнинг ривожланиши // Ўзбекистонда ижтимоий фанлар. – Тошкент, 2000. – №6; Ата-Мирзаев О., Гентшке В., Муртазаева Р. Межнациональная толерантность в Узбекистане: история и современность. – Ташкент: “Узбекистан”, 2004. – 179 с.; Муртазаева Р. Ўзбекистонда миллатлараро муносабатлар ва бағрикенглик. – Тошкент: “Университет”, 2007. – 184 б.; Ўша муаллиф. Толерантность как интегрирующий фактор в многонациональном Узбекистане. – Ташкент: “Узбекистан”, 2010. – 152 с.; Юсупов Р. Ўзбекистонда демография фанининг ривожини // Ижтимоий фикр. Инсон ҳуқуқлари. – Тошкент, 2008. – №4.

масаланинг айрим жиҳатларига доир фикрлар келтирилган, холос. Жумладан, А.Хазраткулов, Ш.Абдуллаев, Д.Бобожонова, Я.Абдуллаева, Х.Юнусоваларнинг докторлик¹³ ва А.Бердимуродова, Г.Ходжаева, С.Давлетов, Ё.Розимова, Б.Исоқов ва О.Шиховларнинг номзодлик¹⁴ диссертацияларини мисол қилиш мумкин. Улар XX аср охирларида

¹³ Хазраткулов А. Социальные проблемы Узбекистана и пути их решения. Специфика. Опыт. Перспективы. (1971-1990 гг.). Дисс. ... докт. ист. наук. – Ташкент, 1993. – 357 с.; Абдуллаев Ш. Этносоциальные и этнополитические процессы в Ферганской долине. (Основные проблемы, тенденции и противоречия. 70-80-е годы XX в.) Дисс. ... докт. ист. наук. – Ташкент, 1994. – 340 с.; Бобожонова Д. Ўзбекистонда миллатлараро муносабатларнинг ижтимоий-иқтисодий жиҳатлари (70-80 йилларнинг ўрталари). Тарих фан. докт. ... дисс. – Тошкент, 1997. – 294 б.; Абдуллаева Я. Женский вопрос в Каракалпакистане в конце XIX-XX вв. (социально-политический аспект): Автореф. дисс. ... докт. ист. наук. – Ташкент, 2005. – 46 с.; Юнусова Х. Ўзбекистонда миллатлараро муносабатлар ва маънавий жараёнлар (XX асрнинг 80-йиллари мисолида). Тарих фан. докт. ... дисс. – Тошкент, 2009. – 296 б.;

¹⁴ Бердимуродова А. Проблемы экологического кризиса в Приаралье (социально-политический аспект): Автореф. дисс. ... канд. филос. наук. – М., 1993. – 22 с.; Ходжаева Г. Қорақалпоғистон Республикасида вужудга келган демографик вазиятнинг асосий хусусиятлари. Тарих фан. номзод. ... дисс. автореф. – Тошкент, 1998. – 21 б.; Давлетов С. XX асрнинг сўнгги чорагида Қуйи Амударё худудида ижтимоий-экологик вазият ва демографик жараёнлар. Тарих фан. номзод. ... дисс. автореф. – Тошкент, 2003. – 24 б.; Розимова Ё. Ўзбекистонда урбанизация жараёнлари (Хоразм вилояти ва Қорақалпоғистон Республикаси мисолида. 1991-2007 йй.). Тарих. фан. номзод. ... дисс. автореф. – Тошкент, 2010. – 30 б.; Исоқов Б. Ўзбекистонда 80-йилларнинг иккинчи ярми – 2000 йиллардаги тарихий ўзгаришларнинг демографик жараёнларга таъсири. Тарих. фан. номзод. ... дисс. автореф. – Тошкент, 2010. – 27 б.; Шихов О. Мустақиллик шароитида Қуйи Амударё худудидаги ижтимоий-иқтисодий аҳвол (1991-2001 йй.). Тарих. фан. номзод. ... дисс. автореф. – Тошкент, 2011. – 30 б.

республиканинг ижтимоий-иқтисодий ҳаётида юз берган тарихий ўзгаришлар ҳақидаги фикр ва тасаввурларни янада кенгайтириш имконини беради. Айниқса, тадқиқотлардаги кўплаб фактик маълумотлар катта қизиқиш уйғотади. Ушбу тадқиқотларнинг илмий қиммати Ўзбекистондаги демографик вазият, урбанизация жараёнлари билан боғлиқ масалаларнинг атрофлича ёритилганлигидадир, бироқ мазкур тадқиқотларда мустақиллик йилларида Хоразм вилоятидаги ижтимоий-иқтисодий ва маданий аҳвол мавзуси яхлит ўрганилмаган. Бироқ, тадқиқотларда келтирилган фактик маълумотлар бу даврдаги ижтимоий-иқтисодий аҳволни қиёсий ўрганишда муҳим илмий аҳамиятга эга.

Мустақиллик йилларида Қуйи Амударё минтақаси аҳолисининг ижтимоий-экологик муаммолари бўйича иқтисодчи ва географ олимлардан З.Абдалова, Р.Жўраев, Н.Айимбетов ва М.Ҳамроевлар тадқиқот ишлари олиб бордилар¹⁵. Мазкур тадқиқотларда Қуйи Амударё худуди шаҳарлари аҳолисининг ижтимоий-иқтисодий ривожланиш хусусиятлари, Хоразм вилоятидаги ижтимоий-экологик вазият, аҳоли саломатлиги ҳамда табиий ҳаракатнинг асосий омиллари ўрганилган.

Б.Раҳимов ва Э.Тилаевнинг тадқиқотида мустақиллик йилларида жанубий вилоятларнинг ижтимоий-иқтисодий ва маданий ҳаётидаги

¹⁵ Абдалова З. Социально-экономические условия развития городских поселений Нижнеамударьинского района: Дисс. ... канд. экон. и социал. геог. Наук. – Ташкент, 1995. – 156с; Джураева Р. Трансформация хозяйственных систем в условиях экологического кризиса (Республика Каракалпакистан и Хорезмская область): Автореф. дисс...канд. экон. наук. – Ташкент, 1999. – 23 с; Айимбетов Н. Мураккаб экологик вазият шароитида иқтисодий ва ижтимоий жараёнларни моделлаштириш (Қорақалпоғистон Республикаси мисолида): Иқт. фан. докт. дисс... автореф. – Тошкент, 2000. – 38 б; Ҳамроев М. Хоразм вилояти ижтимоий экологияси ва аҳоли саломатлигининг географик хусусиятлари. Геог. фан. номзод. дисс. ... автореф. – Тошкент, 2009. – 24 б.

ўзгаришлар ёритилган бўлиб, унда ушбу соҳаларда эришилган ютуқ ва камчиликларга тўхтаб ўтилган¹⁶. Ш.Файзиева ва Ф.Ёрматовларнинг тадқиқот ишларида эса,¹⁷ фермер хўжаликларининг ривожланиши, аҳоли бандлиги ва ижтимоий ҳимоялаш масалалари таҳлил этилган. Мазкур тадқиқотларда келтирилган фактик маълумотлар ҳудудларнинг ўзига хос томонларини қиёсий солиштириш ва баҳолашда муҳим аҳамият касб этади.

Мустақиллик йилларида Хоразм вилоятидаги ижтимоий-иқтисодий ва маданий аҳвол мавзуси яхлит тадқиқот сифатида алоҳида ўрганилмаган ҳамда мазкур мавзуда илмий тадқиқот иши яратилмаган. Шу боис, мавзунини тадқиқ этиш муҳим ва долзарб ҳисобланади.

Мустақиллик йиллари тарихини умумий тарзда ўрганишга бўлган дастлабки уринишлар натижасида Ўзбекистон Республикаси Президенти ҳузуридаги Давлат бошқаруви академиясининг Янги тарих маркази “Ўзбекистоннинг янги тарихи” рукни остида эълон қилган ва Ўзбекистоннинг мустақиллик даври тарихини қамраб олган “Мустақил Ўзбекистон тарихи” номли 3-китоби ҳамда Ўзбекистон Республикаси Фанлар академияси Тарих институтида “Мустақил Ўзбекистон

таракқиётининг ғоявий асослари” монографияси¹⁸ яратилди.

Тадқиқот мавзусига доир жараёнларни таҳлил этган хорижий муаллифлар асарлари туркуми **учинчи гуруҳга** киради. Жумладан, О.Е.Кузьмина, П.И.Пучковларнинг “Этнодемография асослари”¹⁹ ўқув қўлланмасида МДХ мамлакатларидаги демографик вазият: аҳолининг ўсиши, иқтисодий ва ижтимоий миграция, туғилиш ва ўлим каби масалалар бошқа республикалардаги этник жараёнлар билан қиёсий таҳлил қилинган.

С. Логан, Г. Молотч, Ху Сунг Му, С. Сассен, Дж. Стефан, З. Бжезинский, Е. Нади, А. Аман каби олимлар ўз тадқиқотларида²⁰ маъмурий-буйруқбозлик тизимига асосланган совет тузуми, айниқса, унинг сўнгги даврини ёритганлар. Ижтимоий-иқтисодий, жумладан, демография, миграция, урбанизация жараёнлари таҳлил этилган. Мазкур тадқиқотларда Ўрта Осиё, хусусан, Ўзбекистондаги ижтимоий-иқтисодий жараёнлар махсус таҳлил этилмаган, бироқ уларда умумий иқтисодий жараёнлар, шаҳарлардаги вазият, уларнинг жаҳон иқтисодиётига таъсири асослаб берилган. Жаҳон

¹⁶ Раҳимов Б. Ўзбекистоннинг мустақиллик йилларида ижтимоий-иқтисодий ва маданий ҳаёти (Сурхондарё вилояти мисолида 1991-2005 йй): Тарих. фан. ном. дисс. ... – Тошкент, 2008. – 199 б.; Тилаев Э. Мустақиллик йилларида Ўзбекистоннинг ижтимоий-иқтисодий ва маданий ҳаётидаги ўзгаришлар (Жанубий вилоятлар мисолида). Тарих фан. номзод. дисс. ... – Тошкент: “ЎЗМУ”, 2010. – 156 б.

¹⁷ Файзиева Ш. Чорвачиликка ихтисослашган фермер хўжаликларининг ривожланиши ва уларнинг самарадорлигини ошириш (Қашқадарё вилояти мисолида). Иқт. фан. номзод. дисс. ... – Тошкент: Бозор ислохотлари илмий тадқиқот институти, 2001. – 157 б.; Ёрматов Ф. Ўзбекистонда аҳолини ижтимоий ҳимоялаш тизими: ҳолати, шаклланиш жараёни, ривожланиш истиқболлари (1991-2010 йиллар. Жанубий вилоятлар мисолида). Тарих. фан. номзод. дисс. ... автореф. ... – Тошкент: “ЎЗМУ”, 2010. – 30 б.

¹⁸ Ўзбекистоннинг янги тарихи. Мустақил Ўзбекистон тарихи. 3-китоб /Тузувчилар: Н. Жўраев, Т.Файзуллаев. – Тошкент: “Шарқ”, 2000. – 560 б.; Мустақил Ўзбекистон таракқиётининг ғоявий асослари. – Тошкент: “Шарқ”, 2001.- 192 б.

¹⁹ <http://www.auditorium.ru/books/319>.

²⁰ Logan S. R., Molotch H. L. Urban Fortunes: The Political Economy of Place. Berkeley, 1987. p.159; Kho Song Moo. Koreans in Central Asia. Helsinki, 1987. -P.29-30; Kho Song Moo. Koreans in the Soviet Union // Korea a World Affairs. Seoul, 1990. Vol. 14. No 1; Sassen S. The Global City: New York, London, Tokyo. -Princeton: Princeton University Press, 1991. - 214 p; Stephan J. The Russian Far East. A. History. Stanford. 1994; Бжезинский Збигнев. Великая шахматная доска. – Москва: “Международные отношения”. 2000; Nadi E. Ethnicity and Islam in Central Asia. // Central Asian survey. –Abingdon, 1993. Vol.№2; Alikhan Aman. Population migration in Uzbekistan (1989-1998). – Tashkent, 1999.

муаммосига айланган экологик ҳалокат масаласи, бу муаммонинг турли жихатларини кўпгина хорижий олимлар ўз асарларида ёритиб бердилар. Жумладан, Бисуас, Г.Сантени, П.Люкаслар жамият ва табиат ўртасидаги ўзаро муносабатларнинг турли жихатларини, жумладан, экологик вазиятнинг ижтимоий оқибатларини илмий асослаб берганлар²¹.

Хорижий олимлардан А.Мэрли Ўзбекистондаги ижтимоий-иқтисодий сиёсатни, иқтисодий имкониятларни таҳлил қилар экан, унинг бошқа минтақалардан фарқини кўрсатиб беради. У ўзининг “Ўрта Осиёда советлар сиёсатининг ривожланиши” деб номланган мақоласида Ўрта Осиё минтақасини СССРнинг асосий иқтисодий районларидан бири деб таърифлайди. Муаллиф, аҳоли бандлиги, таълим, соғлиқни сақлаш соҳасида бошқа минтақалардан орқада эканлигини ҳам кўрсатиб ўтади²². Бу сингари қарашлар Ян Делленбрант, Г.Глисонларнинг мақолаларида ҳам кузатилади²³.

Халқаро ташкилотларнинг экспертлари ва олимларнинг тадқиқотлари натижаси Хоразм вилоятида мустақиллик йилларидаги ижтимоий-иқтисодий ва маданий аҳволни ҳаққоний баҳолашда назарий манба бўлиб хизмат қилади. Мазкур адабиётлар ва тадқиқотларнинг таҳлили шундан далолат берадики, бу даврда Ўзбекистоннинг шимоли-ғарбий

худуди, хусусан Хоразм вилояти ижтимоий-иқтисодий ва маданий ҳаётида содир бўлган туб ўзгариш ва янгиланишлар ҳамда мулкчиликнинг шаклланишини кенг ёритилиши бугунги кунда долзарб мавзу сифатида аҳамияти каттадир.

УЎТ: 94(575.1)

ОГАҲИЙНИНГ ХИВА ОБИДАЛАРИДАГИ ШЕЪРИЙ ТАЪРИХЛАРИ

Тарих фанлари номзоди
Худойберганов К. – Хива “Ичон
қалъа” музей-қўриқхонаси илмий
котиби

Аннотация: мазкур мақолада узоқ йиллар олиб борилган илмий изалнишлар натижасида Хива “Ичон қалъа” тарихий обидаларида сақланиб қолган Муҳаммад Ризо Огаҳийнинг таърихлари таҳлил қилинган. Таърихлар ўқилиб, таржима қилинган ва абжад ҳисобида саналар аниқланган ҳамда ёзма асарлардаги манбалар билан қиёсий ўрганилган.

Калит сўзлар: Огаҳий, таърих, абжад, Оллоқулихон, Тошҳовли, Муҳаммад Аминхон мадрасаси ва минораси, Феруз, “Мадрасаи файз афзо”, насталиқ

Аннотация: в этой статье проанализированы “Таърихи” трудов Муҳаммеда Риза Агахи каторые сохранились в исторических памятниках “Ичан калы” города Хивы. В результате долгих научных исследований данные источники были переведены и определены даты по системе абжад, а также, сравнительно изучены с рукописными источниками.

Ключевые слова: Агахи, таърих, абжад, медресе Аллакули-хана, Ташхавли, медресе и минарет Муҳаммеда Аминхана, Феруз.

²¹ Biswas, Asit K. Environmental model ing for developing countries. V.25. Tucooly Publishing, New York, 1990.; Santeny. Vers une ficcalite de L,environnement // Communiter. № 56. 1991-1992., e.t.c.; Lucas P.H. Landshapes: a quide for policy – mavers and planners. – Chapman and Hall, London, Angland. 1992.

²² Maruley A. Soviet development policy in Central Asia // Soviet interests in the Third World.- London, 1985.P. 299-318.

²³ Jan Ake Dellenbrant. Regional policy and regional development in Soviet Central Asia // Soviet Central Asia: Continuity and change. Papere from the conference at Oksbol, Denmark, Febr. 16-17, 1984; Gleason G. Educating for underdevelopment: The Soviet vocational edication System and its Central Asian Critics // Central Asian Syrvey, 1985. Vol. 4. - № 2. - P. 59-81.

Abstract: in this article the works of Muhammad Rizo Agahiy were analyzed which were kept in "Ichan qala" historical monuments in Khiva and found during the recent scientific researches. The works were learned, interpreted and the calculated dates were relatively learned with the manuscripts.

Key words: Agahiy, Allaqulixon, Toshhovli, the minaret and madrasah of Muhammad Aminxon, Feruz, "Madrasah fayz afzo".

Муҳаммад Ризо Огаҳий йигитлик пайтиданок, иқтидорли шоирлар қаторидан ўрин олган эди. Бунга унинг юксак иқтидор эгаси бўлиб, ёзган сермазмун ва чиройли шеърлари сабаб бўлган.

Огаҳийнинг Оллоқулихон давридаёқ (1825-1842) ёзган шеърлари ҳукмдор назарига тушган ва хон уларни ўзининг саройига безак сифатида битилишига буйруқ берганлигининг гувоҳи бўламиз.

Оллоқулихоннинг Тошҳовли саройи 1829-1839 йилларда Муҳаммад Ёқуб меҳтар лойиҳаси асосида қурилган. Пишган ғиштлардан қурилган Тошҳовлининг номи ҳам бинонинг ўзига хос режаси ва қурилишидан келиб чиққан. Сарой икки қаватли айвон ва хоналардан иборат. Дастлаб ҳарам, сўнгра меҳмонхона, кейинчалик арзхона ховлилари битказилган. Ҳарамда хоннинг оиласи яшаган бўлса, меҳмонхона четдан келган элчи, туркман ва қорақалпоқ бий, сардорлари каби улуғ меҳмонларга хизмат қилган. Арзхонада фуқаронинг арзи-доди тингланса, хориждан келган элчилар расман шу ерда қабул қилинган.

Бу саройда хоразмлик меъмор, наққош, кошинпаз, ёғоч ва мрамар ўймакор усталарининг энг чиройли ишлари ўз аксини топган. Сарой меҳмонхона қисмининг катта айвон тўридаги чиройли безатилган хонаси шифтига олтин ҳарфлар билан битилган Огаҳийнинг форс тили, настаълиқ хатида ушбу таърихи битилган:

*Онки аз алтофи шоҳи лоязал валам язал,
Ёфт байни тождорони сараш заррин
кулоҳ.*

*Номи некаш, аъни Оллоҳқули аст андар
жаҳон,
Гаиша гўё аз вуфури тоаташ зилли
илоҳ.
Оту ва ё каш ҳомийи дин асту
моҳийуллоҳ,
Нест дар олам амсоли он шаҳи
олампаҳо.
Бувад аз бас сад вов хориж зи ҳадди
интиҳо,
Рафт номи шавкати он шаҳ з моҳи то
Самоҳ.
Аз садаш як бино шуд базамин андам
интибоҳ.
Ман кудомин васф уро як нек шоҳи анбиё.
Ҳар кудомаш муртафиъ аз чархи дун
беиштибоҳ,
Сохтанд айвон беҳад, беназир,
бемунтаҳо.
Сарфи сийму-зар намуда баҳри он қасри
баланд,
Аз камоли ҳиммати он сарвари султон
шоҳ.
Жам карда баҳри сақфаиш мардум зи ноки
хаёл,
Монийи Чин гаиша дар наздаш шуда
рўсиёҳ.
Бино гаиша буқъаи дар андак замон аз
фуқаро,
Баҳри таърифаиш бино шуд ақли кулро
ҳеч роҳ.
Хонаҳойи дар вай бино карданд рафиъ аз
фалак,
Каз хижолаташ шармисор шуд Чинро
бар нигоҳ.
Баҳри таърихи ҳамин ҳовли Огоҳий аз
хирад,
Мустамиъ гардид «заррин хонаҳойи
подшоҳ».*

Таржимаси:

*Мангу безавол шоҳ (Тангри) лутфи,
иноятидан,
Заррин кулоҳ тождорлар орасида
этибор топди.
Жаҳонда унинг яхши номи Оллоқулидир,
Унинг сидқу беҳад тоатидан Худо рози
бўлди.
Оллоҳ ҳимояси остида динга ҳомийлик
қилади,
Бу олампаҳо шоҳнинг дунёда мисоли
йўқдир.*

Унинг шон-шухрати ҳаддан ошиб кетди,
 У шоҳнинг шавкатли номи ер қаъридан
 осмонгача етди.
 Унинг амри билан бир бино тикланди ер
 юзида,
 Мен қандай қилиб у анбиёлар шоҳининг
 васфин қилай.
 Ҳар қайсисининг баландлиги шубҳасиз
 фалакдан ошар,
 Ҳадсиз, ўхшашсиз, ниҳоятсиз бир айвон
 қурдилар.
 Бу баланд қаср учун олтин-кумушни
 аямади,
 Ўзининг сахий ҳиммати билан у шоҳлар
 ва султонлар сарвари.
 Шипларининг зийнати учун халқ
 ёрдамини аямади,
 У олдида Чин Монийси юзи қаро бўлди.
 Фуқора кўмагида қисқа вақт ичида бино
 бўлди,
 Унинг таърифига ҳеч қандай етук ақл
 ҳам йўл тополмайди.
 Унда фалакдан юқори турувчи бинолар
 барпо қилинди,
 Хижолатдан чиннинг кўзларини
 шармисор қилди.
 Бу ҳовлининг тарихини Огоҳий
 билимдондан сўраганида,
 Қулоқига эшитилди: Подшоҳнинг зарҳал
 хоналари”.

Ушбу шеърий таърихнинг охириги мисрасига тарих моддаси яширинган бўлиб у шундай топилади:

ز ر ی خ ن ی ا ه ن ا ب ا د ش ا ه
 5+1+300+4+1+2+10+1+5+50+1+600+50+10+200+7
 -1247 (1831м).

Огаҳий ушбу таърихни битганида, эндигина йигирма икки ёшга кирган эди. Ушбу шеърида Огаҳий ўз тахаллусини Огоҳий деб ёзганлиги ҳам кам учрайдиган ҳолдир. Шоир Тошҳовли саройига бошқа таърихлар ҳам ёзган, лекин биз айнан унинг ушбу таърихини танлаганимизнинг сабаби, бу таърих ҳали кўпчиликка маълум эмаслигидадир.

Муҳаммад Аминхон даврида (1846-1855) қурилган мадраса ва Кўк (Калта)минорага Огаҳий олтига таърих ёзган. Мадраса битказилгач, унга бағишлаб ёзилган шеърий таърихлардан

танлаб олинганлари минора тепасига ва мадраса ҳовлисининг ичидаги тўртта пештоқ тепасидаги чиройли гуллар билан безатилган кошин ғиштларга ёзилган. Бу ерда Огаҳийнинг учта таърихини учратиш мумкин. Куйида улардан биттасини келтирамиз (форс тили, настаълиқ хати, мадраса ички ҳовлисининг шимолий пештоқидаги ёзув):

Шоҳи олампаҳо Муҳаммадамин,
 Сарвари хисравони мулқоро.
 Моҳийи бидъату музайли ситам,
 Зеббахши шариасти изо.
 Тоқҳояш чу абруе хўбон,
 Дилкашу дилқушо аст сартопо.
 Ҳужраҳояш бақасри хулди барин,
 Таъназан шуд зи мавжи файзу сафо.
 Саҳни вусъат фазойи базаминаш,
 Чун фазои руҳи беҳишти руҳафзо.
 Зин жиҳат фикр карда тарихаш,
 Огаҳий гуфт “хайри беҳамто”

Таржимаси:

Шоҳи олампаҳо Муҳаммад Амин,
 Мамлакатни безовчи подшоҳларнинг
 бошидир.
 Бидъат ва ситамларни йўқотиб,
 Шарият ишларига зеб бағишлади.
 Мадраса тоқлари гўзалларнинг қоши
 каби,
 Бошидан оёғигача кўнгилларни очиб
 хурсанд қилади.
 Ҳужралари жаннат қасрларига,
 Тозалик ва файзлиликда таъна қилади.
 Кенг саҳнлари ер узра ёйилиб,
 Руҳ бағишловчи жаннат каби
 оромбахидир.
 Шу сабабли фикр қилиб тарихини,
 Огаҳий деди: - “Хайри беҳамто”
 (тенгсиз яхшилик).

ر ی خ ا ت م ه ی ب
 1+400+40+5+10+2+200+10+600=1268 (1852)

Меъморий ва маданий ёдгорликлардаги ёзувларнинг тури, мазмуни ва ёзилиш сифатларидан шу даврнинг маънавияти, маърифати ҳақида ҳам кўпгина маълумотлар олиш мумкин. Шулардан бири Хива хонлари қароргоҳи - Кўҳна Аркнинг арзхонасидаги мрамар

ўратош (пойустун)га ёзилган шеъринг парчадир:

*Аё шоҳи ҳашам қадру Доро жаноб,
Фалак гунбазин бил сув узра хубоб.
Биной фалакка бу бўлса қарор,
Онинг тахту жоҳиға на эътибор.
Бас, эмди риояға қил адлу дод,
Топай десанг икки жаҳонда мурод.
Ало эй, бу қаср ичра қилгон макон,
Бу манзилни фаҳм этмагил жовидон.
Вафосиздурур даҳр иқболи бил,
Бақосиздурур мулк ила моли бил.
Кўнгил қўймагил мулк бунёдига,
Ет албатта, маздумлар додига.*

Огаҳий қаламига мансуб ушбу туркий тилда ёзилган шеър Саййид Муҳаммадхоннинг (1856-1864) буйруғи билан сангтарош уста Ислом Хўжа Хоразмий томонидан хижрий 1274, милодий 1857 йилда оқ мрамарга настаълиқ хатти услубида ўйиб ёзилган. Бу ёзувни хон олдига келган ҳар бир киши кўрмасдан иложи йўқ эди.

Муҳаммад Раҳимхон соний даврига келиб, Огаҳийнинг ижоди юксак даражага эришган эди. Бу даврда қурилган кўпчилик иморатларда Огаҳийнинг таърихлари учрайди. 1864 йилда Саййид Муҳаммадхоннинг вафотидан кейин, унинг ўрнига ўғли Муҳаммад Раҳим - Бобожон тўра тахтга кўтарилди. Феруз тахаллуси билан шеърлар ёзган, XIX аср охири XX аср бошида Хива мамлакатада маориф ва маданиятнинг ривожига ўзининг катта ҳиссасини қўшган бу хоннинг мадрасаси ва ҳовлисининг қурилиши учун Огаҳий бешта ва тахтга чиқиши муносабатига бағишлаб битта шеъринг таърих ёзган.

Муҳаммад Раҳимхон II нинг мадрасаси Кўҳна Аркнинг олдида Аркнинг дарвозасига қўш қилиб қурилган. Мадраса 76 хужрали бўлиб, унинг вақфи учун хон 2941 таноб (2,5 таноб - 1 гектар) ер ажратган. Мадрасанинг ички ҳовлисидаги тўртта пештоққа шеъринг таърихлар битилган. Бу ерда Огаҳийнинг иккита шеъринг таърихи ёзилган. Жанубий пештоқдаги 18 мисралик шеър икки қаторга 9 бўлак қилиб жойлаштирилган (ёзув 52 дона

27x27 см ўлчамли плиткаларга). Форс тилидаги бу шеърнинг 1 ва 2 мисралари тўлиқ сақланиб, қолган мисралардан бир ёки иккита сўз қолган, бошқалари кўчиб кетган.

Ушбу таърих Огаҳийнинг қўлёзма асаридан (ЎзР ФА ШИ қўлёзмаси инв. № 7443) топиб ўрганилиши натижасида тўлиқ матн тикланди:

*Аз баҳори шарафи давлати у,
Мулки Хоразм шуда ҳулд осо.
Соили хони наволиши Хотам,
Бандаи иззу жалолоаш Доро.
Айни адлаш бажаҳо сартосар,
Мунташир сохта чун меҳри зиё.
Ҳукми шаръи омад аз у оламгир,
Сари дин гашта аз у гардунсо.
Уламо ёфт зи лутфаиш даражот,
Комрон гашта зи жудаиш фузало.
Басад ихлос бо умиди савоб,
Ин чу фирдавс барин мадрасаро.
Қард таъмирки дар зийнату зеб,
Нест дар даҳр мисолаш асло.
Мизанад жўш аз у файзи Илоҳ,
Микунад жаннат аз вай касби сафо.
Огаҳий баҳри бинояиш таърих,
Ёфта “мадрасаи файз афзо”.*

Таржимаси:

*Унинг давлатининг шарафи, баҳоридан,
Хоразм мамлакатаи жаннатга айланди.
Хотамникидек ноз-неъматли дастурхони
Қудрати ва шавкатиға Доро қуллуқ
қилади.*

*Адолатининг шуҳрати жаҳонни тутиб,
Жаҳон юзига қуёш каби нуруни таратди.
У шарият ҳукмларига қувват бериб
Диннинг бошини осмонга етказди.
Унинг лутфидан олимлар даража топиб,
Фозиллар саховатидан мақсадларига
етдилар.*

*Юзлаб ихлос ва савоб умиди билан,
Бу жаннатмисол мадрасани битказди.
Шундай зеб-зийнат билан бино қилдирди-
ки,*

*Бутун дунёда унинг мисоли йўқдир.
Унинг файзидан Аллоҳнинг марҳамати
жўи уради.*

*Ундан ҳатто жаннат ҳам софлик олади.
Огаҳий бу бинонинг таърихи учун,
“Мадрасаи файз афзо” - (Файзли
мадраса) - деди.*

Ушбу шеърий таърихнинг охириги мисрасидаги “Мадрасаи файз афзо” жумласига тарих моддаси яширинган бўлиб у абжад ҳисоби билан ҳисобланганда шундай топилади:

از فاضى فاهس ر د م
 $1+7+80+1+800+10+80+5+60+200+4+40=1288$
 (1871-72)

Хива шаҳридаги меъморий обидаларга битилган эпиграфик ёзувларни ўрганар эканмиз, ҳалигача номаълум бўлиб турган кўпгина тарихларнинг гувоҳига айланамиз. Айниқса, Урганч давлат университети доценти, матншунос олим, ҳурматли домламиз Абдулла ака Аҳмедов билан олиб борилган тадқиқотлар янада қизиқарли чиқади. Мана бир мисол, ҳазрат Огаҳийнинг ушбу “**Рафт номи шавкати он шах зи моҳи то Самоҳ**” мисрасини у киши оддийгина қилиб таржима қилди, яъни, **У шохнинг шавкатли номи ер қаъридан осмонгача етди.**

Ушбу мисрага домла яна қуйидагича изоҳ берди: Огаҳий айтмоқчики, шохнинг шавкати ер шарини кўтариб турган балиқдан самогача етди (зи моҳи-балиқдан). Огаҳий ва ундан олдинги даврларда оламни ва коинот тузилишининг чеки йўқ уммонда сузиб юрган катта наҳанг балиқ устидаги ҳўкиз шохлари устида ерни кўтариб юрибди ва ҳўкиз ерни бир шохидан иккинчисига ўтказганда, ер силкиниши (зилзила) бўлади деб, тасаввур қилишган. Албатта, Огаҳий бу афсонани билган. У ўз шеърининг чиройли ва ишонарли бўлиши учун бундай муболағаларни қўллаган, деб ўйлаймиз.

Хулоса қилиб айтганда, ўзининг юксак фалсафага эга бўлган шеърлари билан инсонлар қалбини тўлқинлантира билган Огаҳийнинг шеърий мероси пойтахт шаҳарнинг янги қурилган иморатларига безак сифатида қўлланиладиган даражадаги улуғ неъмат ҳам эди.

УЎТ: 94(575.1)

ХИВА ШАҲРИДА МЕТАЛЛГА ИШЛОВ БЕРИШ ҲУНАРМАНДЧИЛИГИ

Тарих фанлари номзоди Раҳмонова Ю.
– Урганч давлат университети доценти

Аннотация: Хива хонлиги даврида Хива шаҳрида ҳунармандчиликнинг металлга ишлов бериши соҳаси ривожли, соҳалари, ясалган буюмлар ёритилган. Архив манбалар ва кенг адабиётлар таҳлили асосида темирчилик, мискарлик, заргарликнинг ўзига хос хусусиятлари кўрсатилган.

Калит сўзлар: ҳунармандчилик турлари, темир, мис, кумуш, пичоқчилик, кандакорлик, заргарлик, дузилар, қумъон, Муҳаммадпаноҳ, муҳрконлик, тунука

Аннотация: освещены развития ремесленничества по обработке металла, его направления и готовые изделия из металла в городе Хива в период Хивинского ханства. Показаны своеобразные свойства кузнечного, медного и ювелирного ремесла на основе архивных источников и литературных анализов.

Ключевые слова: виды ремесл, железо, медь, серебро, ювелирные изделия, чеканка, кумъан, Мухаммедпанах.

Abstract: information was given about metal working sector of handicraft enterprising, its branches and produced things in Khiva during the khanate. According to the analyses of archive documents and literatures more characteristics of smithcraft, copper and jewelry crafts were illustrated.

Key words: sectors of handicraft, iron, copper, silver, knife making, metal working, jewelry, Muhammadpanoh.

Хива ўз тараққиётининг барча босқичларида Хоразмнинг йирик ҳунармандчилик марказларидан бири вазифасини ўтаган ва ўзининг бу

фаолиятини XVI–XX асрнинг 20-йилларида ҳам давом эттирди. Шаҳар хунармандлари ўз меҳнатлари билан мамлакатнинг ижтимоий – иқтисодий ривожланишига катта ҳисса қўшганлар. Улар яратган маҳсулотлар нафақат бирор буюм, балки бетакрор санъат асарлари даражасида ишланган. Савдогар Федор Скибин (1697) “Қурилиши жиҳатидан бир хил бўлса-да, Хива шаҳри Бухородан кичикроқдир. Хивага қарам бўлган бошқа шаҳарлар кўпдир. Аҳолиси жангари эмас, хунармандлардир”²⁴, – дея қайд этган.

Хива шаҳрида кенг тарқалган хунармандчилик турлари ичида металлга ишлов бериш алоҳида ўрин тутган. Металл рудалар хонликда кам бўлиб, қўрғошин, мис, темир ва чўянни хивалиқлар Россиядан олганлар. Олтин ва кумуш – Россия, Эрон, Кўкон ва Бухородан келтирилган. Металлга ишлов беришнинг муҳим соҳаси темирчилик эди. Хива шаҳри хунармандлари орасида темирчилар кўпчиликни ташкил этарди. Улар аҳолини кетмон, ўроқ, белкурак, поза, арра, болта ва бошқа иш қуроли билан таъминлар эдилар²⁵. Шаҳарда тақачилар, кулфгарлар, пичоқчилар, ўроқчилар, игначилар, михгарлар, аҳолига ўз маҳсулотларини етказиб берардилар.

Темирчилар маҳсулоти хилма-хил ва харидоргир бўлиб, унга нафақат оддий фуқаролар орасида, балки саройда ҳам эҳтиёж катта эди. Буни XIX аср 60-70 йилларига оид сарой учун сарфланган харажатлар рўйхати ҳам тасдиқлайди. Улар орасида “Уста Қурбонга темир қошиқ ва ойболта, чўкиш ва белкуракча оташгир учун 2 тилло берилди”, “Сайфалига 4 темир козиқ олиб берилди”, “Тўрамизнинг икки пичоқ қини, икки қамчи михи, милтиғи – бир тилло”, “Арқа бир сим элакни 2 тиллога олиб берилди”, “Қайиқларни тузатганда 10

тангага қипчагул мих олинди каби маълумотлар учрайди²⁶.

Хива шаҳрида темирчиликнинг жуда тараққий этганлиги аҳоли катта қисмининг бу хунар турига ихтисослашувида ўз аксини топган. Шаҳарда уларнинг алоҳида маҳаллалари мавжуд бўлган. Улар жумласига пойтахтдаги “Пичоқчи”, “Темирчи” маҳаллаларини киритиш мумкин²⁷.

Темирчилар меҳнат қуроли билан бир қаторда табиблар учун нозик асбоблар ҳам ясаганлар. Буни Хива “Ичон қалъа” музей қўриқхонасида сақланаётган XIX асрга оид темирдан ишланган тиш оладиган асбоб яққол тасдиқлайди²⁸.

Чўян билан ишловчи хунармандлар ҳам шаҳарда оз бўлсада мавжуд бўлиб, улар – позачилар, қозончилар, мангаллар, чўян чойнак ясовчилар ва арава, тегирмонлар учун юмалоқ халқалар тайёрловчи усталардан иборат эди²⁹.

Хоразмда, айниқса, Хива шаҳрида ривож топган хунарлардан бири кандакорликдир³⁰. Кандакорлар олтин, кумуш, мис, жез ва бошқа металллардан ҳар хил буюмлар ясаб унга нақшлар ўйишган, қадама нақшлар билан зийнатлаганлар³¹. Уста хунармандлар томонидан тайёрланган бундай маҳсулотларга ички ва ташқи бозорда талаб катта бўлган. Хива хонлик марказига айлангандан кейин шаҳарда мис ўймакорлиги буюмлари ишлаб чиқариладиган устахоналар сони ортган. Уларда ясалган 200 га яқин буюмлар ҳозирда Хива “Ичон

²⁶ Хива давлат ҳужжатлари / Масъул муҳаррир М. Йўлдошев. Т. 2. – Т., 1966. – Б. 168, 216, 234, 275, 278.

²⁷ Эрназаров Ф. XIX аср охири XX аср бошларида Хива хонлигидаги маданий ҳаёт. Тарих фан. ном. дисс... – В. 19.

²⁸ Ичан – қалъа музей қўриқхонаси фонди. КП 6227/3, инв 127.

²⁹ Абдурасулов А. Хива. (тарихий–этнографик очерклар). – Т.: Ўзбекистон, 1997. – Б.70.

³⁰ Абдуллаев Т., Фахретдинова Д., Хақимов А. Песнь в металле. Народное искусство Узбекистана. – Т.: Литература и искусство, 1986. – С.19.

³¹ Ўша жойда.

²⁴ Материалы по истории Узбекской, Таджикской и Туркменской ССР. – Л.: “Изд-во АН СССР”, 1932. Вып. 3. Ч. I. – С. 266.

²⁵ ЎзР МДА, И-125-ф, 1- руйхат, 599-ҳужжат, 1-варақ.

қалъа” музей кўриқхонасида сақлан-моқда.

XVIII-XIX асрларда Хива Марказий Осиёда кандакорликнинг етакчи марказларидан бирига айланган. 1864-65 йилларда шаҳарда уюшмаларга бирлашган 38 мисгар ишлаган³². Улар томонидан арабий ёзув билан безаб, Куръондан оятлар келтирилган мис, қисман кумуш ва биринждан жомлар, кумъон (офтоба), тунг, тунгча, селобча (дастшўй), фақат Хоразмда тайёрланадиган чилим, нос қутилар, патнис, мис қозон, чойнак ва бошқа буюмлар ишланган³³.

XIX асрга оид Хива давлат ҳужжатларида Отажон тўра учун харид қилинган “бир биринж тунгча”, “бир тунг, бир биринж кумъон”, 10 тиллага олинган “7 дона биринж хўн (патнис)”, 100 манатга олинган “2 дона кумуш катта хўн” каби маълумотлар қайд этилганлиги диққатга сазовордир³⁴.

Москвадаги Курол-аслаҳа музейида 1816 йилда уста Юсуф Муҳаммад томонидан ясалган Муҳаммад Раҳимхон I нинг ёғоч тахти сақланади. Унинг устки қисми кумуш ва мис билан қопланган бўлиб қопламаларга ўйма нақш билан дарахт барглари ва гул солинган. “Тахтнинг ҳамма жойи Ўрта Осиёдаги гул ва ўсимликларни ўзида намоён этувчи жуда чиройли нақшлар билан безатилган. Бу тахт Хива усталарининг маҳорат чўққиси, яъни металлга гул солиш санъатининг бетакрор маҳсулидир”, – деб қайд этган эди рус тадқиқотчиси В.В.Стасов³⁵.

Хивада муҳр тайёрлаш ҳунари ҳам ривож топган бўлиб, муҳрлар мис, олтин, кумуш ва бошқа металллардан ишланган. Бу ўринда XVII аср муаллифи Абулғозихоннинг қуйидаги маълумоти диққатга сазовордир. Унинг ёзишича,

“Аванешхоннинг ўғли Динмуҳаммад Султон бозордин бир муҳрканни келтуруб отасининг отина бир муҳр қаздурди”³⁶. XIX аср Хива давлат ҳужжатларида хоннинг “улуғ муҳрлари билан кичик муҳрларига 116 мисқол олтин берилгани ҳақидаги маълумотлар ҳам бу ҳунар турининг ушбу даврда шаҳар ҳунармандчилигида муҳим ўрин тутганлигини кўрсатади³⁷. Амалдорлар ва руҳонийлар вакиллари ҳам ўз муҳрларига эга бўлиб, улар ҳар хил шаклда тайёрланган. Муҳрга соҳибининг исми, лавозими, муҳр тузатилган сана ва айримларига қуръон оятлари ёзилган. Ҳар бир ҳукмдорнинг ўз муҳр тузатувчи устаси-муҳркони бўлган. Хива хонлигида машҳур муҳрконлардан Худойберган Муҳркон, Исмоил Муҳаммад Паноҳ ўғли, Комил Девонийларнинг исмлари маълум. Баъзан аслзода аёллар ҳам ўз муҳрларига эга бўлганлар.

Металлга ишлов беришнинг муҳим соҳаларидан бири заргарлик эди. Хива заргарлари олтин, кумуш буюмларга нафис тошлар билан сайқал бериб, Хоразмга хос қимматбаҳо буюмларни яратганлар. XVIII асрнинг 60 – йилларида Хивада ўн икки нафар заргар бўлган бўлса, XIX аср бошларида уларнинг сони олтмиш нафарга етган³⁸. Уларнинг айримлари иқтисодий жиҳатдан кучайиб кетганлар. Ҳатто улардан бири Қиличбой заргар маблағига Хивада 1850–1860 йилларда қурилган ва шу ном билан аталган масжид бўлган³⁹. XIX аср Хива маҳаллаларидан бир нечтаси аҳолиси айнан заргарлик билан шуғулланган. Хива “Ичон қалъа” давлат музей кўриқхонасида сақланаётган 300 га яқин Хоразм заргарлик буюмларининг аксарияти пойтахт шаҳар заргарлари томонидан ясалгандир.

³²Хива – минг гумбаз шаҳри. – Т.: “Шарк”, 1997. – Б. 83.

³³ “Ичон қалъа” давлат музей кўриқхонаси фонди. КП 580-583, КП 129.

³⁴ Хива давлат ҳужжатлари. Т. 2. — Т., 1966. – Б. 143, 148, 289.

³⁵ Худойберганов К. Ёзувларга яширинган тарих. – Урганч, 1996. – Б. 34.

³⁶ Абулғози Баҳодирхон. Шажарайи турк. – Т.: “Чўлпон”, 1992. – Б. 131.

³⁷ Хива давлат ҳужжатлари. ... – Б. 221.

³⁸ Абдурасулов А. Хива. ... – Б. 70.

³⁹ Иванов П.П. Архив хивинских ханов XIX в. – Л., 1940. – С. 37.

Заргарлар буюртмага кўра хон ва беклар учун олтин сопли пичоқ, қилич дасталарига, ғилофларига олтин ва кумушдан махсус қопламалар ва ўйма нақшлар, от эгарлари ва жабдуқларини юксак дид билан ясаганлар⁴⁰. А. Вамбери “хон отининг бўйнига жавоҳиротлар тақилган бўйинбоғ тақилган”, – дея ёзиб қолдирганди⁴¹. Огаҳий асарларида алоҳида хизмат қилган амалдорлар тилла пичоқлар билан тақдирланганлиги қайд этилади. Жумладан, “Муҳаммадпаноҳ юзбошиким, Паноҳгул лақаби билан машҳурдир... тилло пичоқлар ва заррин хилъатлар бахшишидан баҳраманд ва аржуманд бўлдилар⁴²”, “Саййид Махмуд тўра бошлиғ борча умаро ва сипахдорларга барқрафтор тўпчоқлар ва гавхарнигор пичоқлар ва заррин хилъатлар инъоми била мумтозлиғ ва сарафрозлиқ еткурдилар⁴³”, деб ёзади муаррих.

Бундан ташқари ўғил болалар учун белга тақиладиган безак-камар боғи (кумуш, мато ишлатилиб, олтин суви берилган, феруза, шиша билан безаклари бойитилган), тилла белбоғ (аёллар белига тақадиган безак), соч учун безак – лас кокил (кумуш, шиша, тасма билан ишланган), танга дузий – аёллар пешона безаги (кумуш, маржон билан ишлов берилган), манглай дузи - аёллар пешона безаги (кумуш, маржон, тош билан безалган), дуо дузий-кўкрак безаги (кумуш, феруза, шиша)⁶, Пешхалта-аёллар белбоғ безаги (кумуш, феруза), кўкрак дузи-аёллар кўкрак безаги, жумалак-соч безаги, сингсила (чаккага тақилади), халқа (сирға)лар, юзик (узук), бодомой-аёллар чакка безаги, аравак (бурун учун исирға) каби безаклар тайёрланган⁴⁴. Заррин камар ҳақида Мунис ҳам тўхталади: “Хон уларга камар

заррин ва хилат каромайа кийдуруб Мусобейни барча соҳиб ихтиёр қилди⁴⁵.

Заргарлар олтиндан уй-рўзғор буюмлари ҳам ишлашарди. Хива давлат ҳужжатларида “бир тилло ликув (ликоб) ...олинди”, “Ҳазратимизга бир кумуш вазли бир тариғ кути тузаттириб берилди”, “икки олтин халли пичоқ бири бошир дастали ва бири шилмоҳи дастали, пули 150 тилло” каби маълумотлар учрайди⁴⁶.

Хива заргарлари сарой, бадавлат амалдорлар кийимлари учун олтин ва кумушдан тугмалар ҳам тайёрлаганлар. А.Д.Кальмиков “Хиваликларниг фаҳрий чакмонларда йирик кумуш шариклар тугма қилиб қадалган бунақаси бухороликларда йўқ”, - дея қайд этган эди⁴⁷. Шунингдек, бадавлат одамларнинг милтиқ солинадиган қоплари (ғилофлари) ҳам кумуш тугмалар билан безатилган⁴⁸.

XX асрга келиб, Хивада заргарлик санъати инқирозга юз тутди.⁴⁹ Шундай бўлса-да шаҳарда аҳоли эҳтиёжини ҳисобга олиб фаолият кўрсатган Хиванинг машҳур заргарларидан А. Давлетов, М.Матчонов, У.Бобожонов, М. Сеитовлар заргарлик анъаналарни давом қилдирдилар.

Хивада ўқ отадиган қуроллар ханжар, дубулға, қилич, найза, садоқлар ишлаб чиқариш ҳунари ҳам ривожланган. Бу ўринда Абдулғозихоннинг ёвга қарши навкарлар “Садоқларин боғлаб отландилар”, – деб ёзган қайди диққатга сазовордир⁵⁰. XIX асрга келиб, бу ерда ўқ отувчи қуроллар ҳам ишлаб

⁴⁵ Shir Muhammad Mirab Munis and Muhammad Riza Agahi. *Firdavs al-iqbal*. ... – P. 210.

⁴⁶ Ёўлдошев М. Хива давлат ҳужжатлари. ... – Б. 232, 248, 275, 307; ЎЗР МДА, И-125-ф., 1-рўйхат, 599-ҳужжат, 2-варақ.

⁴⁷ Кальмиков А. Д. Хива. Протоколы заседаний и сообщений членов Туркестанского кружка любителей археологии. – Т. 1908. – С. 49.

⁴⁸ Ёўлдошев М. Хива давлат ҳужжатлари. ... – Б. 272.

⁴⁹ Ҳақимов А., Оқилова К. Амалий санъат // Хива минг гумбаз шаҳри. – Б. 82.

⁵⁰ Абдулғозий. Шажараи турк. ... – Б. 157.

⁴⁰ Хоразм тарихи. 1-жилд. – Урганч, 1996. – Б. 335;

⁴¹ Вамбери А. Мен кўрган Хива. // Хорижликлар Хива ҳақида. – Урганч–Гурлан, 1997. – ... – Б. 49.

⁴² Огаҳий. Жомеал-воқеоти султоний / Асарлар, VI жилд. – Т.: Фан, 1980. – Б. 75.

⁴³ Ўша жойда. – Б. 65.

⁴⁴ “Ичон қалъа” давлат музей кўрикхонаси фонди КП 5431/2 инв. укр.164, КП 5431, КП5859, КП5903.

чиқарилган⁵¹. Ўқлар лой қолипларда кўрғошиндан қуйилиб, порох анча катта ҳажмларда тайёрланган⁵². Муҳаммад Рахимхон I даврида тўп қуйиш учун ҳаракат қилинган. Бу борадаги тажрибалар яхши натижа бермагач, хон Константинополдан уста чақирган. Тўп қуйиш учун Хивада мис етишмас эди⁵³. Чўяндан қуйилган тўплар эса яхши отмас эди. Ўқ-дорилар бозорда сотилар, унчалик сифатли эмас эди.

Хонлик Россия протекторатига айлангач Хивада металл билан боғлиқ ҳунар турлари соҳасида ҳам муайян ўзгаришлар юз берди. Россиядан тайёр фабрика маҳсулотларининг келтирилиши маҳаллий ҳунармандчиликнинг айрим соҳалари ривожига салбий таъсир кўрсатди. Жумладан, 1917-1923 йилгача бўлган 5 йилда темирчилар 36 дан 120 нафарга, чилангарлар 9 нафардан 30 кишига, заргарлар сони 60 дан 45 кишига қисқарди⁵⁴. Шаҳар ҳунармандчилигига янги соҳа тунукачилик ҳунари кириб келди. Тунукачиликда ишлатиладиган асосий хом-ашё – тунука Россиядан келтирилди. Тунукадан тайёрланадиган асосий маҳсулот сув идишлари эди. Тунукачиликка қадар хиваликлар сув идишлари сифатида “сув қовок”лардан, хумлардан фойдаланишарди⁵⁵. XX аср бошларида Хива шаҳри атрофида яшаган немис меннонитлари тунукадан қурган голланд печлари кенг расм бўла бошлаган.

Россиядан металлдан ишлаб чиқарилган тайёр уй-рўзғор буюмларининг кириб келиши оқибатида Хива шаҳрида маҳсулотига талаб сўниб борган ҳунар турлари инқирозга учради. Бироқ

бу даврда ҳам аҳоли эҳтиёжларини қондиришда анъанавий ҳунармандчилик асосий ўринни эгаллаб қолди.

УЎТ: 902.

ИЛК ЎРТА АСРЛАР ХОРАЗМ ВОҲАСИ МУДОҒАА ИНШООТЛАРИНИНГ ЎРГАНИЛИШИ ТАРИХИДАН

Тарих фанлари номзоди, доцент
Собиров Қ. – Урганч давлат
университети

Аннотация: мақолада илк ўрта асрларда Хоразм воҳаси шаҳар ва қишлоқ мудоғаа иншоотларининг ўрганилиши тарихи ёритилган. Бунда С.Толстов, А.Беленицкий, Е.Неразик, А.Асқаровларнинг тадқиқотлари асосида муаллиф фикрларини келтириб ўтади ва тегишли хулосалар беради.

Калим сўзлар: шаҳар ва қишлоқ мудоғаа иншоотлари, “қўшқ”, “қаср”, “қалъа”, катта шаҳарлар, ўрта ҳажмдаги шаҳарлар, қишлоқлар, Ҳазорасп, Ичон қалъа, Шоҳсанам

Аннотация: в этой статье приведены исторические сведения об оборонительных сооружениях в городах и поселениях Хорезмского оазиса раннего средневековья. По исследованиям С.Толстого, А.Беленицкого, Е.Незорики, А.Аскарова, автор приводит свои идеи и соответствующие заключения.

Ключевые слова: оборонительные сооружения в городах и поселениях, крепость, стены, дворцы, большие города, Хазарасп, Ичан кала, Шахсанам, средние города.

Abstract: in the article the history of investigating the construction of strongholds of towns and villages in Khorezm during the early Middle Ages was expressed. The author gives his ideas and makes conclusions on basis of the research works by S.Tolstov, A. Belenitskiy, E.Nerazik and A.Asqarov.

⁵¹ Агзамова Г.А. XVI – XIX асрнинг биринчи ярмида Ўзбекистон шаҳарлари ва шаҳарлар ҳаёти. Тарих фанл. докторлиги дисс. ... – В. 31

⁵² Путешествие в Туркмению и Хиву в 1819 и 1820 гг. гвардейского Генерального Штаба капитана Николая Муравьева, посланного в сии страны для переговоров. – М., 1822. Ч. II. – С.112.

⁵³ Ўша жойда. – С. 111.

⁵⁴ История Хорезмской Народной Советской Республики. Сборник документов. – Т.: “Узбекистан”, 1976, – С. 183.

⁵⁵ Абдурасулов А. Хива ... – Б. 70.

Key words: *strongholds of towns and villages, palace, castle, town, big cities, medium cities, villages, Hazoras, Ichon qala, Shohsanam.*

Хоразм воҳасида кенг кўламда олиб борилган археологик тадқиқотлар натижаларидан маълумки, милодий IV асрдан бошлаб, Хоразмнинг илк ўрта асрлар жамиятининг ижтимоий-иқтисодий ва этномаданий ривожланиш жиҳатидан тушкунлик аломатлари рўй берган. Қуйи Окчадарё ҳавзасидаги археологик ёдгорликларда олиб борилган археологик тадқиқотлар натижасидан маълумки, суғориш иншоотлари фаолияти тўхтаган воҳалардаги қишлоқ ва шаҳарларда маданий ҳаёт барҳам топган. Амударёнинг ўнг соҳилидаги суғориш иншоотларининг фаолияти тўхтаганлиги сабабли антик даврда хўжалик - маданий жиҳатидан ривожланган дехқончилик воҳалари таназзулга юз туган (Бозорқалъа, Қўйқирилганқалъа, Эресқалъа, Бурлиқалъа, Аёзқалъа 1,3, Тошхирмон, Акшаҳон), суғориш иншоотлари фаолияти узлуксиз давом этган дехқончилик воҳалари ҳудудларида хўжалик-маданий ҳаёт қисман давом этган (Кумбосганқалъа, Уйқалъа, Бургутқалъа, Катта Гулдурсун, Думанқалъа, Тупроққалъа (Элликқалъа), Аёзқалъа -2). Милодий III –X аср охиригача Хоразм воҳасида сиёсий бирлашма Сиёвуш – африғийлар давлати қишлоқ ва шаҳарлардаги ижтимоий – иқтисодий ва этномаданий муносабатлар таназзулини тўхтата олмаган.

Ўрта Осиё илк ўрта асрлар даврига мансуб қишлоқ ва шаҳарларнинг ривожланиш жараёни хусусида фанда икки - хил фикр мавжуд. Биринчиси Хоразм воҳаси тарихи тадқиқотчиси С.П.Толстов кузатишича шаҳарларда маданий ҳаёт қисқарган, қурилиш ва ободонлаштириш ишлари олиб борилган⁵⁶.

Иккинчи мулоҳаза А.М.Беленицкий томонидан илгари сурилиб, Самарқанд ва

Марв шаҳарларидан ташқари кўпгина шаҳарларнинг майдони қисқаргани, аммо бу даврда шаҳар типидagi манзиллар ниҳоятда кўпайган.⁵⁷ Тадқиқотчининг мулоҳазасига кўшилган ҳолда, Хоразм воҳаси антик давр шаҳарларининг аҳоли яшайдиган ҳудуди қисқаради, девор ва бурж деворларида таъмирлаш ишлари олиб борилган. Бу тарихий жараён Туямўйин атрофидаги ҳажми кичик қишлоқ шаклидаги манзилгоҳларнинг ривожланишида сезилмайди. Хива, Ҳазорасп шаҳарларида маданий ҳаёт қисқарган, лекин уларга яқин бўлган ҳудудларда аҳоли манзиллари кўпчиликни ташкил қилади.

Милодий VI асрдан бошлаб, Хоразмда ижтимоий-иқтисодий ва этномаданий муносабатларнинг ривожланиши бошланган. Ҳажми катта ва кичик шаҳарларда маданий ҳаёт яна қайтадан тикланган. Уларнинг ташқи деворга ёпиштирилиб паҳса девор қурилади, натижада унинг қалинлиги ошиб борган. Хоразм воҳасида илк ўрта асрларда ҳажми катта антик давр шаҳарлари яқинида унча узоқ бўлмаган ҳудудларда қишлоқ аслзодаларининг ҳажми кичик манзиллари девор билан ўраб олиниб, унинг марказий қисмида баландлиги уч-тўрт метрли паҳса пойдеворли сарой қасрлар қурилиб, улар ҳам муодофаа тизимига эга бўлган (Кумбос-ганқалъа – 8, Тешиққалъа –13, Бургутқалъа 25 кўшқлар топилган). “Кўшқ”, “қўрғон”, “қалъа” шаклидаги қишлоқ жамоаларида ижтимоий - иқтисодий муносабатларнинг юксак даражада ривожланганини ёрқин тасвирлайди. Е.Е. Неразик тадқиқотларидан маълумки, милодий VII- IX асрлар қуйи Амударё ҳавзаси ҳудудидаги антик давр шаҳарлари атрофида ундан унча узоқ бўлмаган ҳудудларда, ҳажми кичик қўрғонлар қурилиб ижтимоий – иқтисодий муносабатлар қишлоқ жамоасида юксак даражада ривожланган.⁵⁸ Аёзқалъа-2 ва Яккапорсон-2

⁵⁶ Толстов С.П. По древним дельтам Окса и Яксарта. - М. 1962 с.249

⁵⁷ Беленицкий А., Бентович И., Большаков О. Средниковый город Средней Азии. – Л. 1978 с.7

⁵⁸ Неразик Е.Е. Сельское жилище в Хоразме. (I-XIV вв) М.Наука, 1976, с 58-65

ёдгорликларидан олинган археологик ашёлар диққатга сазовор.

Турон заминининг бошқа тарихий - географик минтақаларидаги қишлоқ жамоаларининг ривожланиши Хоразм воҳасида содир бўлган ижтимоий - иқтисодий ва этномаданий муносабатларни айнан такрорлайди.⁵⁹

Сўғд илк ўрта асрларда ва қишлоқларнинг жойлашиш таркиби, уларнинг меъморий топографик тузилиш хусусиятларидан келиб чиқиб, А.Асқаров шундай хулосага келган.

1. Шаҳар маданияти ёдгорликлари қалъаси ҳимоя деворлари бўлган атрофида манзилгоҳлар мавжуд бўлиб, майдони 4 гектардан кам бўлмаган ёдгорликлар.

2. Шаклига кўра, шаҳарга яқин аммо майдони нисбатан кичик бўлган қалъаси 0,5-1 км турар жой туташ ёдгорликлар.

3. Қалъа кўринишидаги қишлоқ кўрғон-лари уларнинг харобалари одатда бир-биридан 0,5-1 км узоқликда жойлашади.

4. Катта патриархал оилага тегишли бўлган қишлоқ манзиллари⁶⁰.

Тадқиқотчининг фикрини қўллаб-қувватлаган ҳолда, ҳақиқатдан ҳам Бургутқалъа, Тешиққалъа, Кумбосганқалъа, Думанқалъа, Яккапорсон – 2 шаҳар сифатида мавжуд бўлган, Маздахкон атрофидаги худудларда 12 минг кўшк қурилган. Ҳазорасп ва унга узоқ бўлмаган худудларда ҳажми кичик аҳоли манзиллари қад кўтарган. Хоразм воҳасида милодий VII асрдан бошлаб, шаҳарларда маданий ҳаёт бошланганлиги тўғрисида маълумотлар араб сайёҳлари ва географлари асарларида қайд қилинган. VIII асрда келган Ат – Табарий ва Ал-Балазурий ўз асарларида Кат (Кас), Фил (Фир), Ҳазорасп, Гурганчининг иқтисодий ва маданий марказ бўлганлиги

тўғрисида маълумотлар мавжуд. Бизнинг назаримизда, араб географлари ва сайёҳлари дарё бўйлаб юрган бўлсалар керак, шунинг учун ҳам уларнинг асарларида ички дехқончилик воҳаларидаги қишлоқ ва шаҳарлар тўғрисида маълумотларни кўрсатишга ожиз бўлганлар. Шу тарихий даврдан бошлаб, Амударёнинг ўнг ва сўл соҳилидаги антик давр шаҳарлари аркида, муҳофаа девор ва буржларида қурилиш ишлари олиб борилган (Кўйқирилганқалъа, Уйқалъа, Бургутқалъа, Думанқалъа, Эллиққалъа, Тешиққалъа, Катта Гулдурсун, Тупроққалъа арки, Қизилқалъа, Катқалъа, Говурқалъа (Султон Увайс тоғи), Дарғон, Садвар, Ҳазорасп, Ичон қалъа, Олмаотишган – 2, Воянган, Вазир – Девкесган, Шехрлик, Шемахақалъа, Ярбиқирқалъа, Замахшар).

Антик давр шаҳарларининг квадрат, тўғрибурчак, нотўғри режалаштирилиши илк ўрта аср шаҳарларининг режасига асос бўлган. Қишлоқ ва шаҳар муҳофаа тизимида ҳажми кичик квадрат шаклдаги хом ғишт ва асосан пахса ишлатилган.

Милодий V – IX асрларда Хоразм воҳаси қишлоқ ва шаҳарларининг меъморий – топографик бошланғич таркибига асосланиб қуйидагича гуруҳларга ажратиш мумкин.

I-гуруҳ. Катта ҳажмдаги шаҳарлар:

Гурганч – 200 га

Кат – 200 га

Хива – 55 га

Маздахкон – 50 га

Дарғон 50 га

Катта Гулдурсун – 35 га

Девкесган (Вазир) – 28 га

II- гуруҳ. Ўрта ҳажмдаги шаҳарларнинг жойлашиш худуди қуйидагилар:

Воянган – 17 га

Замахшар – 15 га

Шехрлик – 15 га

Ҳазорасп – 10,8 га

Тўққалъа – 10 га

Катқалъа – 10 га

Кўнауаз – 8,7 га

III- гуруҳ. Қишлоқ шаклидаги қалъаларнинг ҳажми миқдори:

Шоҳсанам – 4,8 га

⁵⁹ Неразик Е.Е Раскопки Яккапарсан – 2. Материалы Хоразмский экспедиции вып –7 М. 1963 с 5-8, Ўша муаллиф Раннее среневековье в Хоразме.// Этнографическое обозрение // М.Наука 1997 N 1 45-54 рис 1,2,3.

⁶⁰ Асқаров А. А. Ўзбек халқининг этногенези ва этник тарихи . Т. 2007. 41-бет.

Ярбекиркалға – 4,7 га
 Олмаотишган – 2 - 3,5 га
 Қаватқалға – 2,98 га
 Довдонқалға – 2,89 га
 Ақчагелин - 2,5 га
 IV. гуруҳ.
 Қизилқалға – 1,5 га
 Говурқалға (Султон Увайс тоғи) – 1,20 га
 Бургутқалға – 1 га
 Уйқалға – 1 га
 Сиёсий марказлар Тупроққалға, - (Фил, Фир), Катқалға – Гурганч

Археологик ашёлар ва ёзма манбалардан маълумотлар ва юқорида келтирилган фикр-мулоҳазалардан хулоса қилиб қуйидаги якуний хулосага келиш имконини беради.

1. Археологик тадқиқотлар натижасидан маълумки, милодий IV- VI асрлар ўрталарида тарихий жараёнда суғориш имконияти мавжуд бўлган худудларда, ҳажми катта шаҳарларнинг аркида хўжалик маданий ҳаёт давом этган. Милодий VI аср ўрталаридан бошлаб антик давр шаҳарлари арки мудофаа тизимида қурилиш ишлари олиб борилган. Шу сабабдан, илк ўрта асрлар шаҳарларда арк иншооти қурилмаган. Милодий VII асрдан бошлаб, Амударёнинг ўнг ва сўл сохиллари худудларида катта ҳажмдаги шаҳарлар савдо ва ҳунармандчилик ва этник жараён марказларига айланган.

2. Қишлоқ ва шаҳарларнинг мудофаа тизими қурилишида бир қатор ўзгаришлар содир бўлди. Девор ва ғиштларда ҳажми кичик хом ғишт қалинлиги 0,5 – 1 м паҳса блоклар ишлатилган. Хива, Ҳазорасп, Замахшар, Катта Гулдурсун ёдгорликларининг антик давридаги тўртбурчакли буржларида олиб борилган таъмир ишлари натижасида айлана шаклини олган. Баъзи шаҳарларнинг мудофаа девор бурчаги айлана шаклидаги буржлар билан мустаҳкамланган бўлса, девор бўйлаб ён томонга ўсиб чиққан буржлар қурилмаган (Тешиққалға). Баъзи шаҳарлар ҳарбий чегара вазифасини бажаришини давом эттирган (Дарғон,

Садвар, Ҳазорасп, Воянган, Тўққалға, Ичон қалға). Диний - мафкуравий жараёнга эга бўлган шаҳарлар - Дарғон, Ҳазорасп, Ичон қалға, Маздахкон, Шоҳсанам, Гурганч, Девкесган, Воянган, Замахшар.

Шундай қилиб, Хоразм воҳаси илк ўрта асрларда қишлоқ ва шаҳарлар қурилишида антик меъморчилиги анъаналари давом эттирилган.

ФИЛОЛОГИЯ

УЎТ: 82-96

АСРЛАРНИ ЯШНАТГАН БОҒЛАР

Матназар Абдулҳаким

Хоразм Маъмун академияси

Аннотация: мазкур мақолада Муҳаммад Ризо Огаҳийнинг Хива хонлиги боғлари, жумладан, Рофаник, Тошҳовуз боғлари ва уларнинг фалсафий мазмуни, “Даҳр боғи” маснавийси фалсафий таҳлили келтирилади. Шунингдек, муаллиф Семирамида Бобил осма боғлари ҳақида маълумотлар келтириб, уни Огаҳий ва ҳазрат Навоий фикрлари билан далиллайди ва ҳаёт боғида энг ажиб неъмат ҳаётни қадрлаш зарурлиги билан хулосалайди.

Калит сўзлар: Огаҳий, боғлар, “Даҳр боғи”, маснавий, Рофаник, Тошҳовуз, Семирамида, фалсафий мушоҳада, абадият боғлари, “ҳаёт гули”

Аннотация: в этой статье приведены труды Мухаммеда Риза Агахи “Сады Хивинского ханства”, в том числе Рафаник, сады Таишауза и их философские смыслы, философские анализы месневи “Дахр боғи”. А также автор приводит сведения о Семирамидских Вавилонских висячих садах и мативирует их мыслями Навои и Агахи и автор замечает, что самая ценная в мире это – жизнь человека.

Ключевые слова: Агахи, сады, месневи, Рафаник, Таишауз, Семирамида, философское мировоззрение.

Abstract: in the article Muhammad Rizo Agahiy's philosophical means of the gardens in the Khiva khanate as Rofaniq and Toshhovuz were expressed, as well as philosophical analysis of his poems. In addition, the author gives information about the Semiramis of Babylon sky gardens arguing it with the ideas of Agahiy and

Navoiy, concludes that the appreciation life is the most important thing of human life.

Key words: Agahiy, gardens, the garden “Dahr”, Rofaniq, Toshhovuz, Semiramis of Babylon, philosophical overview, eternity gardens, “flower of life”.

Муҳаммад Ризо Эрнийезбек ўғли Огаҳий ижодида боғлар мавзуси алоҳида бир файз билан жаранглаб туради. Шоир меросидаги ушбу мавзуга тааллуқли кўплаб мисраларни мутолаа қилар экансан, ўзингни беҳудуд бир боғистонга, боғистон бўлганда ҳам, бир кириб қолсанг, тарк этишни хаёлга ҳам келтира олмайдиган боғистонга, яна ҳам аниқроғи, боғистонларнинг маржон тизимларига дуч келгандай сезасан.

Шоирга, аввало, дунёнинг ўзи бир боғ, бир бўстон бўлиб туюлишида улкан ҳикмат бор. “Кенга кенг дунё, торга тор дунё”, деганларидек, **“Бориб аҳбоб бир-бир, мен қолиб бир гўшада ёлғиз, маконим чуздек доим хароб ўлгонга йиғларман”** - деб фиғону нолалар қилган шоир, ўз ҳаётининг сурурли лаҳзаларида, боғлар тўғрисидаги туркум маснавийларини:

*Даҳрки, бир боғи мусаффо дурур,
Бошдан аёқ зеб ила ородурур,*

мисралари билан бошланадиган масрур манзума билан ибтидолантиради.

Шоирнинг бу маснавийси, унинг бутун мероси сингари, фалсафий мушоҳадаларга бой, ҳаётсеварлик руҳи билан суғорилган. Огаҳий таърифлаган боғларга хаёлан кириб қолиб, чиккинг келмагани каби, унинг шеърларини, хусусан, боғлар тўғрисида битган мисраларини ўқиганинг сайин - яшагинг, яшаганинг сари бундай бетимсол шеърларни ўқийвергинг келади.

Огаҳий даҳр боғини таърифлар экан, бу боғда ҳаёт кечирини керак бўлган одамларнинг инсоний фазилатларига, бир қарашда, батафсил тўхталиб ўтирмайди. Уларни *“айш ила ишрат аҳли”* деб қўя қолади. Бироқ бу боғнинг жаннатга ўхшатилишидан билса бўладики, унда яшаши керак бўлганлар, табиатан, жаннатга муносиб одамлардир. Шунга кўра, Огаҳий боғлар гўзаллигини таъриф

этар экан, ўз замондошларига гўё сўзсиз бир савол билан мурожаат қилиб туради: “Даҳр боғи шундай. Хўш, сизлар унда яшашига лойиқмисизлар?”

Огаҳий таърифича, шамоллари Исо алайҳиссалом нафасидек бу боғ замондошларига, замондошлари бу боғга муносиб бўлганлари билан, бу боғда кечириладиган ҳаёт бениҳоя мураккаб ва қалтисдир. Бу боғда ҳар бир одамга кўрсатиладиган илоҳий илтифот мазкур одамдан ана шу илтифотга мутаносиб инсоний ҳаёт кечиришни такозо қилади. Ҳаёт боғининг бу қонуни шоҳу гадога баробардир. Чунки бу боғнинг:

*Давлатига ҳар киши гар топса даст,
Бўлса неча кун онго мағруру маст,
Борғуси давлат, қолибон ҳасрати,
Ҳасратига орзимагай давлати.
Онда агар шоҳу гадо гар дурур,
Чеккали ҳасратни баробардурур.
Кўрки, Скандар била Баҳрому Жам
Ёлғиз олар, йўқки, неча шоҳ ҳам ...
Ҳосил эта олмайин аммо мурод,
Ҳасрат ила борди бари номурод.*

Модомики шундай экан, Огаҳий маслаҳатича, ҳар бир инсон:

*Кўрғай онинг айшию ранжини тенг,
Билгай онинг фақрию ганжини тенг.
Одат ўлиб сабру қаноат анга,
Иш туну кун бўлгай ибодат анго.*

Шундан сўнг Огаҳий ҳазратлари ўзига мурожаат қилиб, дейдики:

*Халқ аро гар огаҳ эсанг, Огаҳий,
Бегараз ар сўзни десанг, Огаҳий,
Чунки эрур бошида аёқ чин сўзинг,
Лек керакдур амал этсанг ўзинг.
Гар амалинг бўлмаса, не фойда,
Барча сўзинг бўлғуси бефойда.*

Огаҳий умр бўйи ўз сўзига амал қилиб яшади. У ўзи тараннум этган “Даҳр боғи”ни, яъни ўзи истиқомат қилаётган замин ва замонни инсоний ҳаётга муносиб қилиш, уни яшнатиш, ўз даврининг илм-фани, адабиёт ва санъатини тараққий топтириш, Хоразм тупроғидан, бу тупроқ нимагаки лаёқатли бўлса, ана шу ноз неъматларни ундириб-ўстириш учун шеърлар ижод этди, тарихнавислик қилди, телба Жайхунга “ақл киргизиб”, унинг сувларини ўз

мадҳига муносиб, серфайз боғларга “етақлаб” келиш учун мироблик қилди.

“Даҳр боғи” маснавийси, албатта, шоир ва унинг замондошлари ҳаёт кечириётган дунё тўғрисидаги мажозий асар. Бироқ, Хоразмнинг Огаҳий ҳаёт кечирган ҳамда ундан олдинги ва ундан кейинги даврларда ақл бовар қилмайдиган даражада серҳосил ва анвойи мевалари билан машҳур боғлари, полизлари, ноз-неъматларга кон тупроғи мавжуд эдики, Жайхун дарёмизнинг ҳар бир ҳовуч суви бу тупроқнинг ҳар бир парчасини ҳам тўйдирарди, ҳам қондирарди. Огаҳий бобомиз ўзининг мироблик фаолияти билан бу тупроқда юз бераётган мўъжизаларни яратибгина қолмасдан, ана шу тупроқда қад ростлаган боғлар тўғрисида, уларнинг одамларга етказётган муайян ҳам моддий, ҳам рухий манфаатлари хусусида ижод этди. Гарчи у бир байтида:

*Даҳр қасриким ҳақиқатда кўҳна
вайронадур,
Они ҳар ким маскан этмак истади-ё
демонадур,*

деб ҳасрат чеккан бўлса ҳам, бу “Қаср”, аслида, инсонларча ҳаёт кечиришга муносиб эканлигини қайта – қайта таъкидлади.

Огаҳий шеърлари ҳар биттаси муайян боғларнинг муайян тавсифлари бағишланган бўлсада, уларда “даҳр боғи” маснавийсидагидек ҳаёт, унинг роҳату машаққатлари тўғрисидагидек фалсафий мулоҳазалар, бадий тафаккур йўсинлари маснавийдан маснавийга “мерос” бўлиб ўта боради.

Навбатдаги “Рофаник боғи тасвири” маснавийси ҳам, табиийки, ана шундай руҳ билан суғорилган. Огаҳий ушбу маснавийсидан гўёки ҳар бир туп дарахтни алоҳида шарафлайди. Уларни бирма-бир шеърӣ тухфалар билан ардоқлайди. Шоир ўзининг истеъдоди шарофатидан боғнинг баҳраманд бўлишига, ҳар бир ниҳолнинг шеърӣ хушомаддан янада гуллаб-яшнаб, аввалгидан баракалироқ ҳосилга

киришидан умидвор бир калам
миришкори сифатида шеър битади:

Ажиб боге ҳадду гароносиз,

Бутуб онда дарахт аснофи сонсиз.

Шоир мана шу “Сонсиз дарахт аснофи” турларидан хайратланиб чарчамайди, ўзининг хайратини шеърга солиб, толмайди:

Очиб гул саҳнида ҳар ён шажаралар,

Аён айлаб неча турлук самаралар.

Агар бир кўрса они ҳури жаннат,

Мудом айлар тамошосига рағбат ...

Огаҳий ҳар боғнинг бўлак бир файзи, алоҳида бир фариштаси борлигини яхши англайди. Ҳар бир боғ ташналигини мироб сифатида Жайхуннинг зилол сувлари билан қондиргани учунми, ана шу фариштани осонликча кашф этади.

Шунинг учун ҳам унинг ҳар бир боғга бағишланган маснавийси алоҳида бир файзли. Шунинг учун, Огаҳий ҳар бир боғни таърифлаётиб, унинг учун алоҳида бир оҳанг, бўлакча бир бадий воситаларни танлайди. Масалан, Хива боғининг мадҳига битилган шеър ҳар бир зироатнинг, ҳар бир мевали дарахтнинг бетакрор сифатларини тараннум қилиши билан алоҳида жозобага эга:

Пишиб мевалар ҳар тараф беҳисоб,

Жаҳон лаззатидан бўлиб комёб.

Туман минг гул атрофида очилиб,

Гул устига сунбул доғи сочилиб.

Агар қилса ҳар ким тамошосини,

Йўқ этгувси жаннат таманносини

Кўҳна Урганч боғи эса шоир назарида мусаффолиги, ҳавосининг тозаллиги билан ажралиб туради. Ҳавоси мусаффо бўлган боғлар орасидан биттасининг мусаффолигини алоҳида бўрттириб кўрсатиш учун мазкур боғ ҳавоси нақадар тоза бўлиши кераклигини тасаввур қилиш ўқувчига алоҳида бир маънавий қаноатланиш кайфиятини тухфа қилиши муқаррар.

Мусаффолигида йўқ монанди онинг,

Жинон аҳли эрур дилбанди онинг.

Қусури қасри жаннатидин муалло,

Фазоси равза саҳнидин дилоро.

Келиб назҳатда боғи дилкушоси,

Риёзу худнинг равнақфизоси.

Абадий боғлар бўлмайди, бироқ абадият боғлари бўлади. Қасрлари жаннат қасрларидан юксак, ҳавоси жаннат саҳнидан ҳам дилга оро бергувчироқ бу боғлар шоир руҳига фарах бахш этиб, дилини хушнуд қилади. Жонига Сафо бахш этади. Фақатгина боғ эмас, ҳовузлари ҳам шоир кайфиятини зийнатлайди...

Шуни таъкидлаш жоизки, Огаҳий ўз давридаги Хоразм боғларини тавсифлар экан, мазкур боғларга ёндоштириб қурилган, аниқроғи, мазкур боғларнинг таркибий бир қисми бўлган боғ биноларини ҳам тасвирлайди. Уларни қуришга сарфланган меҳнатни, меъморларнинг истеъдодини, бинокорларнинг салоҳиятини алоҳида бир ихлос ва маҳорат билан ифодалайди. Бу хусусияти биз айниқса “Рофаник боғидаги бино тасвири” ва “Тошҳовуз боғи” маснавийларида кўрамай:

Эрур ҳар бирийда андоқ маҳорат,

Ки, таърифида ожиздир иборат.

Бўлуб қасри фалак тарҳини тузмак,

Аларга бир каттак тарҳини тузмак.

Шоир мана шундай салоҳияти юксак меъморларга яраша қурувчилар бўлганлигини ҳам алоҳида ифтихор хисси билан таъриф этади.

Йўнарда тош аларни кўрса Фарҳод,

Борин қилгай эди ўзига устод.

Огаҳийнинг шоирона нигоҳидан оддий, “қора” ишларни бажараётган дастёрлар ҳам четда қолмайди. У ҳавозалар пастида кетаётган қизгин ишларни ҳам бу тун тафсилотлари билан, шунинг билан бир пайтда, жуда мароқли бир тарзда таърифлайди:

Неча, кирпич ташурга боғлабон бел,

Таку нў кўргузиб, ул навъиким ел.

Неча полчиғ тошурни қилди пеша,

Ҳамул пеша бўлиб доғ беҳамиша.

Мана шундай фидокорона меҳнат натижасида, масалан, Тошҳовуз боғи маснавийсида таърифланганидек, мухташам боғ қасрлари бунёд бўлганлиги шубҳасиздир:

Бино ҳар сори топиб неча айвон,

Ҳавоси руҳбахшу, роҳати жон...

Огаҳий ушбу мисраларнинг ўзидаёқ боғда бино қурмоқдан бош мақсадни эслатди:

Бутуб онда ниҳоятсиз шажарлар,

Пишиб ҳар ён шажар узра самарлар...

Шуниси диққатга сазоворки, боғда битган ноз неъматларни, дарахтларни таърифлар экан, шоир ҳар бирини битта инсоний фазилат билан зийнатлаб тавсиф этади. Масалан, шоир токни кўлларини мардона, шоир таъбири билан айтганда, “бебок”, яъни кўркувсиз узатаётган одамга ўхшатади:

Ҳавога майл айлаб ток ҳар ён,

Узотиб кўлларин бебок ҳар ён.

Огаҳий мадҳидаги боғларда ариқлардан оққан сув жон шираси. Ҳаётбахш бу боғлар таърифини ўйлаб, шундай фикрга келиш мумкинки, буюк боғлари бор юртдан буюк одамлар етишиб чиқадилар. Бунга мисол Огаҳий ва Огаҳий каби мумтоз аждодларимиз таъриф этган боғлар, Огаҳий ва Огаҳий каби бобоклонларимизнинг ўзлари...

...беихтиёр, қадимий Бобил мамлакатидagi Семирамиданинг юксак боғлари ёдга тушади. Манбаларнинг хабар беришича (Википедия қомуси - интернет), Бобил подшоҳи Навуходонсор милоддан аввалги (605-562 йй.) Осуриянинг талончиликдан иборат адолатсиз урушларига чидай олмасдан, Мидия шоҳи Киаксор билан душманга қарши иттифоқ тузади. Улар ғалаба қозонишгач, душманнинг ерларини бўлиб олишади. Бу зафар Бобил шоҳининг иттифоқчи мамлакат подшоҳининг кизи Семирамидага уйланиши билан мустаҳкамланади.

Тоғли, хушманзара ва салқин ерларда камол топган гўзал Семирамидага шовқин-суронга тўла, жазирама серчанг Бобил хуш келмайди. Навуходонсор маликанинг кўнглини очиш учун юксак пирамида тиклаб, мана шу пирамиданинг томонларига босқичма – босқич ёндоштириб қурилган осма боғлар бунёд қилади. Бу боғларнинг ҳар бир қавати йигирма беш метр келадиган устунлар

устида барпо қилинган эди. Сизот сувлар чаккаламаслиги учун ҳар бир қаватга қамишлар аралаш асфальт ётқизилган, сўнгра ганч билан икки қатлам ғишт ўрилган ҳамда ана шу ғишт қатламларининг устига кўрғошин қопланиб, устига қалин унумдор тупроқ тўшалган ҳар бир тарафи қирқ-эллик метр келадиган нотўғри тўтбурчакдан иборат бу боғлар, бир қарашда, осмонда муаллақ тургандек таассурот қолдирар эди...

Бу боғлар узоқ умр кўрди. Бу боғлар бир неча асрдан сўнг, Бобилни Искандар Макдуний эгаллаганда ҳам, барҳаёт эдилар. Буюк лашкарбоши шу боғларнинг қучоғида жон берди. Сўнгра Фирот дарёсида устунлар ичига ўрнатилиб, кучли босим билан боғларга бир неча юз йиллар давомида муттасил берилиб турган сувлар жилдиришдан тўхтади, мўъжаз шаршараларнинг ёқимли овози тинди... Семирамида боғлари аста-секин ташландиқ аҳволга келди. Сув тошқинлари пайтида устунларнинг аввало тошасослари нуради, кейин боғларнинг ўзлари қаватма-қават қулаб тушди. Жаҳондаги етти мўъжизанинг бири ана шу тарзда вайрон бўлди.

* * *

Семирамида боғларига Фирот дарёси ҳаёт бахш этган бўлса, Огаҳий таърифдаги Хоразм боғларига яна шу Огаҳий ҳазратларининг ўзи:

Ажиб дарёки, кўргузгач талотум,

Қолур қаърида онинг чархи анжум.

Эрур мағрибга машириқдан равона,

Хирад топмай каноридин нишона.

Демаким, тўлгонур гирдобининг,

Юторга кўкни печу тоби онинг,

деб таърифлаган Жайхун жон бағишлаётган эди.

Огаҳий ҳазратлари бу боғларга шу даражада меҳр қўйган эдики, унинг учун ана шу боғлардаги ҳар бир навнихолнинг ўзи бир Семирамида эди.

Чекиб қад ҳар тарафдан сарву ножу,

Тузуб қумри алар ишқиди қу-қу.

Тушуб ул зеб ила гул узра сунбул.

Ки, хўблар орази устига кокул.

Бироқ, қайси дарёдан сув ичиб, қайси маъвода униб ўсмасинлар, бирибир боғлар абадий бўлмайдилар. Ҳатто шоҳона парваришлар ҳам, кўриб турганимиздек, уларни таназзулдан сақлаб қола билмайди. Бир кунмас, бир кун Семирамиданинг осма боғлари, Семирамиданинг осмон боғлари янглиғ, ҳар қанча юксакда бўлсалар ҳам, уларни, ҳазрат Навоий таъбири билан айтганда, “ҳазон сипоҳи” забт этади. Огаҳий ҳазратларининг атрофидаги боғлар, хаёли ва орзу умидларидаги боғлар ҳам, агарчи улар шоҳона бўлсаларда, мангу эмас эдилар. Шоирнинг:

*Топди ул навъ зебу оро бог,
Ки, эрур жонга роҳатафзо бог,*

Матлаъси билан бошланадиган ғазали бор. Ана шу ғазалини шоир бундай мисралар билан якунлайди:

*Жумла олам беҳишт аҳли киби
Шодлик бирла қилди маъво бог.
Лек умрим аро мани маҳзун
Билмадим не эконин асло бог.
Байтул аҳзоним ичра субҳу масо
Ўтди умрим, қилиб таманно бог.
Нечун очилсун Огаҳий табъи,
Ки, қиламиш даме тамошо бог.*

Огаҳий бобомиз орзу қилган боғлар умри боқий жаннат боғлари эди. Илоҳо, бу боғлар ҳамма умидвор одамларга насиб бўлсин...

Ҳаёт боғлари ҳам, соғинган кўринадилар, бизларни йўқлаб, бир-бир қайтиб келмоқдалар... Барибир, армонли дунё бу. Шоир айтганидек:

*Ер юзида, Огаҳий, чун йўқ санго бир кўлча ер,
Борча умрингдан на ҳосил, айласанг
мироблиғ.*

Бироқ, барибир, умидли дунё бу. Огаҳийнинг устози Алишер Навоий ҳазратлари айтганларидек:

***Хушдурур боғи коинот гули,
Лек баридин хушроқдурур ҳаёт гули.***

ФАЛСАФА

УЎТ: 30.17

**ОИЛА – ҒОЯВИЙ ТАРБИЯ
МАСКАНИ****Каримова Д. – Тошкент давлат
педогогика университети
тадқиқотчиси**

Аннотация: оила – ғоявий тарбия маскани сифатида талқин қилиниб, жамият ва давлат ривожидида муҳим ўрин тутуши, миллий ғояни шакллантириши оиладан бошланиши, миллий ўзлик, миллий гурур ёшликдан сингдирилиши зарурлиги таъкидланади.

Калит сўзлар: оила, миллий ғоя, миллий ўзлик, миллий гурур, яхши қўшничилик, кексаларга ҳурмат, мустаҳкам оила, миллий қадриятлар

Аннотация: утверждается, что семья является важным местом для идеологического воспитания молодого поколения. В семье с ранних лет формируются национальные идеи, чувство национального достоинства и гордости.

Ключевые слова: семья, национальные идеи, национальное достоинство, соседничество, почтение к старшим людям, крепкая семья.

Abstract: in the given article family was preached as a place of ideological breeding. And it is pointed out that family takes a leading part in the development of society and country, as well as, breeding the national ideology begins from the family and national ardour must be brought up from the early ages.

Key words: family, national ideology, national ardour, polite neighborhood, respect the old people, strong family,

“Ҳар қайси миллатнинг ўзига хос маънавиятини шакллантириш ва юксалтиришда ҳеч шубҳасиз, оиланинг ўрни ва таъсири беқиёсдир. Чунки, инсоннинг энг

соф ва покиза туйғулари, илк ҳаётий тушунча ва тасаввурлари, биринчи галда оила бағрида шаклланади.

Оилавий тарбия масаласида хатога йўл қўймаслик учун аввало, ҳар қайси хонадондаги маънавий иқлимни, ўзаро ҳурмат, ахлоқ-одоб, инсоний муносабатлар асосига қуриш айна муддао бўлур эди. Бу ҳақда гапирганда, мен мумтоз ёзувчимиз Абдулла Қодирийнинг “Ўтган кунлар” асаридаги қахрамонларининг ўзаро муомала ва мулоқотлари, уларнинг ҳатто кичик фарзандларини ҳам “сиз”лаб гапириши мисолида ота-боболаримизнинг оила маънавиятига қанчалик катта эътибор берганига ишонч ҳосил қиламан”, - дея таъкидлайди Ўзбекистон Республикаси Президенти И.А.Каримов¹.

Ҳаётий кузатишлар, баъзан зиёлиларимиз ўртасида ҳам бизга миллий ғоя, миллий мафкура нима учун, ким учун керак, унинг маъно-моҳияти нимадан иборат, деган муҳим масалага яна бир бор ойдинлик киритиш зарурати мавжуд. Бунда, яъни миллий ғояда Ўзбекистон халқининг мамлакатимиз ривожидида белгилаб олган асосий мақсад ва муддаоларининг ифодаси мужассамлашган.

Биринчидан, ўзининг келажагини кўрмоқчи ва қурмоқчи бўлган ҳар қандай давлат ёхуд жамият, албатта ўз миллий ғоясига суяниши ва таяниши зарурлиги билан боғлиқ.

Президент Ислом Каримов таъбири билан айтганда, “давлат тизими, уни бошқариш ва олиб борилаётган сиёсат аввало аниқ ва равшан ифодаланган мафкура асосига қурилмоғи лозим. Яъни, олдин давлат қурилиши ва ундан кейин мафкура пайдо бўлиши ўзи ғайритабиий ҳол. Буни яхши англаб олишимиз лозим. Яъни, олдин ғоя пайдо бўлади, ундан кейин ғоя асосида мафкура, мафкура асосида эса тизим, сиёсат пайдо бўлади”². Демак, ўз миллий ғоясига таянмаган

¹ Каримов И.А. Юксак маънавият – енгилмас куч. – Тошкент: “Маънавият”, 2008, 52-55-б.

² Каримов И.А. Озод ва обод Ватан, эркин ва фаровон ҳаёт - пировард мақсадимиз. - Т.8. – Тошкент: “Ўзбекистон”, 2000. 464-465-б.

жамият инкирозга дучор бўлиши, ўз йўлини йўқотиб қўйиши муқаррар.

Иккинчидан, миллий ғоя Ўзбекистон халқининг асосий мақсад ва муддаоларининг ифодаси сифатида шунинг учун ҳам зарурки, одамлар онгини, тафаккурини ўзгартирмасдан туриб, кўзланган олий мақсад – озод ва обод жамиятни, эркин ва фаровон ғаётни барпо этиб бўлмайди. Бунинг учун эса, одамлар муайян ғояга ишониши ва таяниши зарур. Бу жараён ўз-ўзидан ҳаракатга келмайди, албатта. Негаки, кенг халқ оммасини бирон бир ғоянинг илғор ва инсонпарвар эканига ишонтирмоқ учун, аввало, мазкур ғоянинг тўғри, ҳаётий ва илғор эканлигига ишонтириш зарур. Ишонтирмоқ учун унинг илмий ва ҳаётийлигига алоҳида эътибор қаратиш билан бирга миллий ғоянинг ўзи мамлакатимиз халқининг асосий мақсад ва муддаolari ҳамда манфаатларини ифодалаши керак.

Учинчидан, миллий ғоянинг зарурлиги миллатнинг ўзлигини тўла англаш жараёни билан боғлиқ. Негаки, миллат ўзлигини тўла англамас экан, бирон-бир буюк ўзгаришлар қилиб бўлмайди. Миллий ўз-ўзини англаш у ёки бу миллатни ўзга миллатлардан ажралиб кетишига эмас, балки ўзлигини англаган миллатларнинг маърифатлашган ҳамкорликларининг мустақамланиб боришига хизмат қилади. Ана шундай ўта мураккаб вазиятда миллий ўзликни англашда миллий ғояга асосий таянч куч, илмий-назарий ва амалий дастур сифатида ҳар бир инсоннинг руҳи, кайфияти, ҳиссий кечинмаларига кириб бориш орқали унинг қалби ҳамда онгига таъсир кўрсатади. Бу миллий ғоянинг халқ ҳаётига яқин, унга бевосита дахлдор эканлигини таъкидлаш лозимдир.

Демак, Ўзбекистон мустақиллигини мустақамлашда миллий ғояда бугунги ҳаётнинг энг долзарб муаммолари оила билан ҳамкорликда иш олиб бориш муҳимдир. Чунки оила остонадан, маҳалладан бошланади.

Тўртинчидан, мамлакатимиз мустақиллигини мустақамлашда миллий ғоянинг зарурлиги яна бир муҳим ҳолат билан яъни бугун бизнинг тарихий ўзгаришлар даврида тоталитар тузумдан эркин демократик бозор муносабатларига асосланган демократик тузумга ўтиш шароитида яшаётганлигимиздан келиб чиқмоқда. Бу даврнинг ўзига хос хусусиятларини чуқур таҳлил қилган мамлакатимиз Президенти И.А.Каримов шундай хулосага келади: “Бу ўтиш даври ўзига хос, жуда катта ғов ва тўсиқларга дуч келиши, қаттиқ курашлар орқали кечиши барчамиз учун аён бўлмоғи даркор. Халқимиз ва жамиятимизни мана шу даврда янги уфқлар сари бошлаш, даъват қилишда мақсадларимиз аниқ бўлиши керак. Бундай мақсадларга эса аввало чуқур ўйланган ва пухта ишланган мафкура асосида етишиш мумкин”¹. Демак, миллий ғоя мустақилликни мустақамлаш ғоясининг ўзаги бўлган - танлаган тараққиёт йўлимизнинг тўғри адолатли ва ҳаққоний эканлигига, у мана шу заминда истиқомат қиладиган ҳар бир инсоннинг ҳаётий манфаатларига мос тушишига кенг оммани ишонтириш орқали уларни бунёдкорлик ишларига сафарбар этиш учун хизмат қилади.

Мустақилликни асраб-авайлаш, химоя қилишда миллий ғоянинг ўрнини ҳеч бошқа бирон бир омил босолмайди. Шу нуқтаи назардан давлат сиёсатининг устувор йўналишлари, мақсад ва вазибаларини маънавий жиҳатдан таъминлаш, бугунги кунда мамлакатимиз тақдири учун ўта долзарб масаладир. Бунинг ёркин ифодаси Президент И.А.Каримовнинг Ўзбекистон Республикаси Олий Мажлисининг ўн тўртинчи сессияси (2004 йил 29 апрель)даги “Ватанимизнинг тинчлиги ва хавфсизлиги ўз куч-қудратимизга, халқимизнинг ҳамжиҳатлиги ва букилмас иродасига боғлиқ” номли нутқида ҳамда Олий Мажлиснинг мамлакатимиз фуқароларига мурожаатномасида баён

¹ Каримов И.А. Озод ва обод Ватан, эркин ва фаровон ҳаёт - пировард мақсадимиз. - Т.8. - Тошкент: “Ўзбекистон”, 2000. 465-б.

этди. Хусусан унда шундай дейилган: “Бугун башарият ўзига хос ва зиддиятли бир даврда яшамокда. Бир томондан илм-фан ва техника, юксак технологиялар тараққий этиб, инсонпарварлик ғоялари, демократик кадриятлар, ўзаро ҳамкорлик дунё бўйлаб қарор топиб бормокда. Айни вақтда ер юзининг турли минтақаларида курулли можаролар рўй бераётган, халқаро терроризмнинг янги-янги хуружлари оқибатида минг-минглаб одамларнинг ҳаётдан кўз юмаётгани ғам шу замоннинг очик ҳақиқатидир”¹.

Мустақил Ўзбекистон шарт-шароитида оила кадриятларининг тикланиши ва қариндошлик муносабатлари ўз умрини тугатган оила-уруғ муносабатларини абадийлаштиришни эмас, балки ҳар бир оиланинг иқтисодий, маданий касб-кор жихатдан равнақ топишини англатади. Оила ва оила муаммолари ҳамма вақт давлатнинг диққат-эътибори ва ҳимояси остидадир.

Ҳар бир оила ижтимоий муносабатларни ўзига хос тарзда акс эттиради. Оилавий муносабатлар алоҳида олинган ҳар бир ҳолатда ўзига хос томонларга эга бўлади. Чунки, бу муносабатлар ўзига хос маънавий қиёфага эга бўлган кишиларнинг ўзаро таъсирининг натижасидир. Шунга кўра, оиланинг болага таъсири специфик, ўзига хос бўлгани учун, унинг маънавий-ахлоқий қиёфасининг шаклланиши ҳам ўзига хос ва такрорланмасдир.

Иккинчидан, бола ўз ота-оналарининг хатти-ҳаракатлари, бутун ҳаётий фаолиятларини кузатиб юради. Шу туфайли нарса ва ходисаларга таъсир қилишга қодир бўлган фаолиятнинг субъекти сифатида ўз-ўзини англай бошлайди.

Учинчидан, оила ўзига хос хиссиётлар оламидан иборат бўлиб, унда ижобий ва баъзан салбий хис-туйғулар жамулжам бўлади. Ана шу боисдан бола хиссиётини тарбиялаш муҳим аҳамият касб этади. Агар оилада ўзаро ҳурмат ва ишонч билан бирга, яхши кайфият

асосидаги соғлом муҳит қарор топган бўлса, бу бола руҳиятига, унинг хиссиётига ижобий таъсир этиши табиийдир.

Тўртинчидан, оила шароитида болаларда ўзгаларга нисбатан ҳамдардлик туйғулари ҳам тарбияланади. Чунки бола ёшлигиданоқ ҳаётда ғам-ташвишлар билан қувонч-севинчлар бирга юришлигини англаб бориши керак. Ота-оналар болаларида жамиятда ва оилада керакли эканликларини илк бор хис қилишни уйғота олсалар, инсондаги бебаҳо хислат бўлган меҳнат қилиш қувончидан болани баҳраманд қилган бўладилар.

Бешинчидан, оиладаги маиший турмушда боланинг иштирок этиши ҳам ахлоқий тарбиянинг муҳим омили ҳисобланади. Чунки, бола ҳаёти асосан уй шароитида ўтади. Оила аъзолари ўртасида муомала маданияти оилавий тарбияда муҳим ўрин ўйнайди.

Ота-оналар маънавий жихатдан қанчалик бой бўлса, улар ўз фарзандларига нисбатан шу қадар жиддий ва масъулиятли муносабатда бўладилар. Ўзларидаги мавжуд маънавий-ахлоқий фазилатларни фарзандлари тимсолида кўришни ҳар қандай ота-она орзу қилади.

Оилада миллий маданиятни сақлаш ва ривожлантириш муҳим рол ўйнайди. Агар ота-оналар жамиятимиз томонидан оилага, ўсиб бораётган авлод тарбиясига қўйиладиган талабни билса, ахлоқий тарбия самарали бўлади; ахлоқий тарбиялаш жараёнида болаларнинг ёш хусусиятларини ҳисобга олган ҳолда миллий ўзбек анъаналаридан фойдаланилади; ота-оналар педагогика ва психологиянинг замонавий ютуқларини ҳисобга олган ҳолда ва оилавий тарбия масалалари бўйича Шарқ мутафаккирларининг бой маданий меросидан фойдалангани ҳолда ўзининг педагогик маълумотини доимо ошириб боради.

“Фарзандларимизнинг онги шаклланидиган мактаб ёшигача бўлган даврда ота-боболаримиздан қолган урф-одатлар, гўзал кадриятлар ва замонавий тарбия

¹“Халқ сўзи” газетаси. 2004 йил 30 апрель.

усулларига амал килган ҳолда тарбиялаш, уларни кўз ўнгида очилаётган дунё мўъжизалари билан таништириб бориш, - деди Ўзбекистон Республикаси Президенти И.А.Каримов Ўзбекистон Конституциясининг 8-йиллигига бағишланган тантанали маросимда сўзлаган нутқида, - барча ота-оналар ва тарбиячиларимизнинг асосий вазифаси бўлмоғи керак”.

Оила ва оилавий тарбия бугунги кунда долзарб муаммолардан биридир. Чунки, жамият учун ақлан етук, ахлоқан пок, жисмонан бақувват, руҳан бой авлодни тарбиялашдан манфаатдор. Бундай авлод, энг аввало, маънавий-ахлоқий жихатдан соғлом ва мустаҳкам оилада шаклланади. Чунончи оилани ривожлантириш ва мустаҳкамлаш учун қилинадиган ғамхўрлик келажак авлод тақдири билан боғлиқдир. Ҳар қандай жамиятда ҳам буюк давлатнинг барпо этилиши ёшлар қандай бўлишларига, уларнинг қандай тарбия олишларига боғлиқ. Таниқли ўзбек педагоги Абдулла Авлоний “Тарбия бизлар учун ё ҳаёт – ё мамот, ё нажот – ё ҳалокат, ё саодат – ё фалокат масаласидир” деб ёзган эди¹.

Миллий мафқуранинг негизида ёш авлодни миллий мустақиллик руҳида тарбиялаш ғояси ётади. Мустақиллик руҳида тарбиялаш ёшларни миллий ғурур, миллий ифтихор, Миллий онг ва ўз-ўзини англаш, ватанпарварлик туйғуларини шакллантиришни тақозо этади.

Оилада ёш авлодни ота-она намунаси, оила анъаналари, шажараси, касб кори, ахлоқий-маънавий қадриятлари асосида тарбиялаш, улар онгида оилага садоқат, ўзаро меҳр-муҳаббат, ҳурмат ҳиссини шакллантириш воситасида уларни оилавий ҳаётга тайёрлаш кутилган натижа беради.

Шундай қилиб, Ватан муқаддаслигини сақлаш, ватанпарварлик туйғуси билан халқ, давлат, мамлакат ривожига улкан улуш қўшиш ҳар бир фуқаронинг жамият, келажак авлод олдидаги бурчидир. Бу бурчни ҳалол, пок,

фидойилик ва жасорат билан бажарган инсонгина ҳақиқий ватанпарвардир.

Юртбошимиз айтганларидек: “Шу азиз ватан барчамизники, уни бахт-саодати, ёруғ истикболи, фаровон келажаги учун яшаш, курашиш, керак бўлса жонни фидо қилиш шу муқаддас заминда яшаётган ҳар бир инсон учун бахтдир”.

Ватан келажаги, халқнинг бахт-саодати учун миллий ғурури юксак инсон курашади. Миллий ғурур эса миллий ўзликни англаш билан бевосита боғлиқдир.

Зотан, миллий ўзликни англаш - ватанпарварликнинг ёркин намунасидир. Инсониятнинг пайдо бўлиши билан аста-секин унинг тили, урф-одатлари, анъаналари, дини, маданияти; эзгуликни ифода этувчи ахлоқ-одоб нормалари ҳам вужудга кела бошлаган.

Уларнинг мазмунида халқнинг ҳаёт тарзи, руҳияти, маънавияти, хулқ-одоб мезонлари, келгуси фаровон турмуш ҳақидаги орзу-ўйлари ўз аксини топган, Давр синовларидан ўтган маънавий ва моддий бойликлар мазмунан бойиб, сайқалланиб қадрият даражасига кўтарилиб келмоқда. Шунинг учун ҳам ҳар бир халқнинг, миллатнинг ўз тарихи, у билан боғлиқ қадриятлари мавжуд.

Ҳар бир халқнинг ўз тили, маънавияти ва маърифати, табиати, ахлоқ-одоб нормалари, дин-эътиқоди, тарихи, адабиёт ва санъати, маданий ёдгорликлари, ўзига хос қадриятлари, урф-одатлари, анъаналари, биологик-физиологик, психологик хусусиятлари, ички муҳити, ижтимоий тараққиёти ва шу қабилар миллатнинг ўзлигини ташкил қилади.

Миллий ўзликни англаш эса ҳар бир миллатнинг, элатнинг ўз тарихи, моддий бойлиги, дини, маданияти, адабиёти, санъати, ахлоқий-маънавий хулқ-атвори, хатти-ҳаракат мезонлари, урф-одат ва анъаналарини мазмун ва моҳиятан билиш, улардан фахрланиш ҳамда уларни шакл ва мазмун жихатидан бойитиш, келгуси авлодларга етказиш, шунингдек

¹ Абдулла Авлоний. Туркий гулистон ёхуд ахлоқ. – Тошкент: “Ўқитувчи”, 1992, 14 б.

уларни бошқа миллатларга намойиш этиш эҳтиёжининг қудрати демақдир.

Миллий ўзликни англаш ўзи дунёга келиб ўсган оиласи, маҳалласи, Ватанини севиш, ота-онаси, қариндош-уруғлари, дўсту биродарлари, халқи, миллатига чуқур ҳурмат ва эҳтиромдир. Уларнинг шажараси, ўтмиш авлод-аждодлари, касб-кори, ахлоқий-маънавий қадриятларнинг мукамал билиш ва улардан фахрланиш ҳисси демақдир.

Халқ, Ватан манфаатларини ўз манфаатларидан юқори қўйиш, керак бўлса, уларни ҳар қандай душманлардан, салбий таъсирлардан ҳимоя этиш учун жонни ҳам фидо этиш - ўзликни юксак даражага кўтариш демақдир. Миллат, оила, Ватан шаъни, обрў-эътибори, қадр-қиммати, ҳамияти, ғурури камситилган, топталган вақтда уни қўриқлаш, ҳимоя этиш учун бирлашиш, курашиш ўзликни англаганликнинг намунасидир.

Миллий ўзликни англаш, миллатнинг абадийлигини таъминловчи, унинг моддий ва маънавий бойликларини, манфаатларини ҳимоя этиш, кўз қорачиғидек асраш, умрбоқийлигини таъминлашда ҳар бир фуқарони онгли равишда жипслашишга, бирлашишга даъват этувчи, ўз мазмунида миллий ғурур, муҳаббат, ватанпарварлик, садоқат, ифтихор каби тушунчаларни мужассам этувчи юксак туйғудир.

Миллий ўзликни англаш умуминсоний қадриятларни инкор этиш ёки бошқа миллат маънавий ва моддий бойликларини ҳурмат қилмаслик ҳолатидан узоқроқдир. Аксинча, ўзга миллат ва халқларнинг тили, дини, моддий ва маънавий қадриятлари, анъаналарини билиш; ҳурмат қилиш замирида ўз миллий меросини шаклан ва мазмунан бойитиш ўзликни англашда муҳим аҳамият касб этади.

Миллий ўзликни англаш миллатчилик, маҳаллийчилик каби ҳолатлардан бутунлай йироқдир. Ўзлигини англаган инсон ҳеч қачон сотқинликка, хиёнатга, разолатга қўл урмайди.

Ўзбек миллати тарихида миллий истиқлол тантанаси туб бурилиш ясади.

Миллий ўзликни англаш давлат сиёсати даражасига кўтарилди. Халқимиз асрлар давомидаги онг, тафаккур қуллигидан озод бўлди. Шўролар тузуми даврида ўз миллий маънавийтимиз, анъаналаримиз, руҳиятимиз, ахлоқий-маънавий қадриятларимиз умум-совет қозонига қўшилиб, ўз қадр-қимматини бутунлай йўқота бошлаган эди. Уларни соф миллий қадрият тарзида сақламоқчи, умрбоқийлигини таъминламоқчи, шакл ва мазмун жиҳатидан такомиллаштирмоқчи, ёш авлодни миллий руҳда тарбияламоқчи бўлган миллатимизнинг жасур фарзандлари “халқ душмани” ёрлиғи билан қатағон қилинди, жисман йўқотилди.

Шукрлар бўлсинки, мамлакатимиз мустақиллиги ва истиқлол инъом этган буюк неъматлардан бири эркинлик ва ўзлигимизни англаш имконияти вужудга келганлиги бўлди

Ўзбек халқининг қадриятлари тизимида қўшниларга муносабат катта ўрин эгаллайди. Халқ яратган мақол ва маталлар (мас., “ён қўшним – жон қўшним”, “узокдаги қарин-дошдан яқиндаги қўшни афзал”, “ҳовли олма – қўшни ол” ва ҳ.к) унинг бу масалада ўзига хос фалсафаси борлигидан далолат беради.

Яхши қўшничилик муносабатлари бузилган, арзимас сабаб билан қўшнилар юз кўрмас бўлган ҳолларда қанчалар теран миллий қадрият оёқ ости бўлганлиги, бағркенглик ва мураса тамойили лат еганлиги аён бўлади.

Кексаларга ҳурмат – инсон яратган унинг маънавий мавжудлигини ифода этувчи қадрият. Тирик табиатнинг “яшаб қолиш учун кураш”, “фақат кучлилар енгади” қабилдаги қонунлари мавжуд. Насл қолдириш, янги авлодга меҳр қўйиш, уни оёққа турғазгунча жон фидо қилиш ҳайвонларда ҳам бор. Аммо, қарияларни эъзозлаш, кексаларга эҳтиром, меҳр-муруват кўрсатиш - инсоний фазилатдир. Буларсиз миллий ғоямизни тасаввур эта олмаймиз.

Ривоят қилишларича, бир қабилада шундай одат бўлган экан: отаси қариб, кучдан қолгач, ўғли орқалаб, кимсасиз

тоққа элтиб ташларкан. Бир фарзанд отасига раҳми келиб, яширинча овқат олиб бориб, падарини ўлимдан сақлабди. Ўғлини паришон кўрган ота бунинг сабабини сўраганда, юртда вабо тарқалгани, чораси топилмаётганини билибди. Донишманд чол айтган йўл-йўриқ туфайли бало даф бўлибди. Яна бир пайт табиий офатдан, кейинги сафар душманнинг хужумидан қариянинг маслаҳатлари қабилани қутқарибди. Йигитнинг “доно”лиги сабабларини юртдошлари сўраганда, у ўлим жазоси хавф солса ҳам, отасини асраб қолганини, унинг ўғит ва маслаҳатлари ас қотганини айтибди. Шу-шу кексалар ҳурматини жойига қўйиш расм бўлибди.

Катталарни ҳурмат қилишдек миллий қадрият, баъзан ёши ва илми улуғлар қолиб, мансаб ва лавозими юқориларга қуллик қилиш каби ҳолатларни эътироф этмайди. Айни пайтда, халқ томонидан кўрсатиладиган юксак эҳтиром кексаларга ҳам катта масъулият юклайди.

Аёл зотига эҳтиром – инсониятнинг ярмини ташкил этадиган хотин-қизларга бўлган муносабатнинг энг юқори чўққисидир. Тарихда аёллар иқтисодий ва ижтимоий жиҳатдан ҳукмрон бўлган давр матриархат деб аталган. Ҳукмронлик эркакларга ўтган даврларда аёлнинг ҳақ-ҳуқуқлари ва эркинликларини камситадиган муносабатлар жорий этилган. Демократиянинг энг муҳим ютуғи – ҳар икки жинснинг тенг ҳуқуқли ва эркин бўлишини таъминлашдир.

Ўзбекистонда истиқомат қиладиган барча миллат ва элатлар хотин-қизларга муносабатда Асосий Қонуннинг халқаро ҳуқуққа мос қоидаларига амал қиладилар. Ўзбеклар аёлга, аввало, Она, меҳрибон опа-сингил, ардоқли киз деб қарайдилар. Оилада аёлнинг ўзига хос мавқеи ва ўрни бор. Халқнинг бой маданий мероси, адабиёти, санъати ва фалсафаси миллий ғоясида акс этади. Шунингдек аёлларнинг гўзаллик ва нафосати, уларнинг вафо ва садоқати тимсоли сифатида гавдаланади.

Онага бўлган ҳурмат ва садоқат – энг олий қадриятдир. Шунинг учун Ватанга,

миллий тилга нисбат берилганда Она номи кўшилади. Миллий истиқлол ғояси Оналар учун, жамиятдаги барча аёллар учун фаровон ҳаёт, гўзал турмуш яратишни мақсад қилиб, хотин-қизларнинг эркинлиги ва ўз кадр-қимматини англаб етишига, ўз салоҳият ва имкониятларини юзага чиқаришига шароит яратишни бош ғояси орқали мужассамлаштирган.

Миллий ғояга маънавий пойдевор бўладиган миллий қадриятлар доирасига урф-одат ва маросимлар, буларга асос бўлган инсонийлик ва жамоачилик тамойиллари, ахлоқий фазилатлар киради. Унинг таянчи, негизи бўлиб ҳам хизмат қилади. Чунки, бу қадриятларда миллатни, халқни руҳи мужассам.

ТИББИЁТ

УДК: 368.06

**СОВРЕМЕННЫЕ АСПЕКТЫ
МОТИВАЦИИ К ТРУДУ РАБОТНИКОВ
ЛЕЧЕБНО-ПРОФИЛАКТИЧЕСКИХ
УЧРЕЖДЕНИЙ****Боймурадов Ш.А. – кандидат
медицинских наук, Ташкентский
медицинской академии**

Аннотация: мақолада республикаимиздаги профилактика-даволаш муассасалари ходимларини ишга бўлган иштиёқини оширишнинг замонавий аспектлари ҳақида фикр юритилади. Ишга бўлган иштиёқнинг ошишида ходимнинг меҳнатини тан олиш, меҳнат ютуқлари, масъулият ва мустақиллик, ходимнинг шахс сифатини ўсиши ва касбий ривожланиш истиқболи асосий омиллар сифатида келтирилган.

Калим сўзлар: профилактика – даволаш муассасалари, меҳнат тақсимоли, ҳалоллик, ишни тўғри ташиқил қилиш.

Аннотация: в статье рассказывается о современных аспектах мотивации к труду работников лечебно-профилактических учреждений. К основным факторам мотивации и труду можно отнести: признание в труде, достижение в труде, ответственность и самостоятельность, возможность развития личности работника, перспективы и возможности профессионального продвижения.

Ключевые слова: лечебно-профилактические учреждения (ЛПУ), соблюдение работниками принципов взаимного уважения и доверия, трудовая деятельность, современные аспекты мотивации к труду.

Abstract: the given article is about the modern aspects of motivation to work which can create cooperation climate, mutual assistance, respect and confidence among

the prersonnel. As well as, it is pointed out that positive works of personnel in common activities must include modern, clear, honest, sincere and public motifs in the development of medical preventive organizations.

Key words: medical preventive organizations, labor activity, honesty, modern aspects of motivation to work

Последовательное целенаправленное реформирование и развития системы здравоохранения в Узбекистане обуславливается необходимостью совершенствования мотивации к труду работников лечебно-профилактических учреждений (ЛПУ). К тому по обязательствам, взятым в соответствии с Декларацией правительством нашей страны совместно с Азиатским банком развития, разработана стратегия повышения уровня жизни населения на период до 2015 года. Для укрепления материально-технической базы учреждений здравоохранения Фонд реконструкции, капитального ремонта и оснащения образовательных учреждений преобразован в Фонд реконструкции, капитального ремонта и оснащения образовательных и медицинских учреждений. И как отметил Президент нашего государства И.А.Каримов: «Это позволило только в течение прошлого года направить за счет средств Фонда свыше 255 миллиардов сумов на строительство и реконструкцию 154 медицинских учреждений и ввести в эксплуатацию 7,5 тысячи больничных коек и амбулаторно-поликлинических объектов на 11 тысяч посещений в смену. На оснащение медицинских учреждений современным диагностическим и лечебным оборудованием было выделено из средств Фонда более 8 миллиардов сумов»[2].

Предпринимаемые в нашей стране меры по дальнейшей либерализации и модернизации экономики способствуют оптимизации структуры ВВП, повышению уровня развития человеческого капитала и его основой составляющей - здравоохранения, являющейся средством

достижения человеческого развития. Высокие рубежи, достигнутые в либерализации и демократизации общества, обеспечение устойчивого и стабильного развития, экономики, рост благосостояния и качества жизни населения, достойное для страны положение на международной арене являются результатом глубоко продуманных, отвечающих современным демократическим требованиям реформ по формированию национальной государственности и политической системы. Поэтому Президент нашей страны И.А.Каримов, дав очередную оценку углублению демократических реформ и формированию гражданского общества, являющихся основой будущего Узбекистана, сказал: «обобщая сказанное, хотел бы ещё раз повторить очень важную истину – процесс реформ, демократизации и обновления общества – это не разовый и одномоментный, а непрерывно продолжающийся процесс, преследующий в конечном итоге понятные, находящие поддержку у населения цели [3].

Соответственно такие социально-экономические реформы предполагают утверждение лучших условий хозяйствования, при которых медицинские работники получают реальную возможность распоряжаться результатами своего труда. При этом необходимо, чтобы эти условия были адекватно восприняты работниками медицинских учреждений, усиливали их творческий интерес к трудовой деятельности, способствовали развитию и совершенствованию мотивации к труду

Президент нашей страны И.А.Каримов отметил: «Мир сегодня ценит тот народ, который может обеспечить свое благополучие собственным трудом, интеллектом, потенциалом, способен защитить себя, построить свое будущее». Определив самые актуальные цели и задачи, направленные на дальнейший прогресс нашей страны, он напомнил: «Постоянно в центре внимания должны оставаться вопросы

дальнейшего углубления реформ по либерализации всех сфер жизни, утверждению на этой основе интересов человека, его прав и свобод в качестве наивысшей ценности. Мы и впредь будем прилагать все свои силы и возможности для реализации девиза «Интересы человека превыше всего» [1].

Выполнение благих направлений и утверждений по эффективному реформированию здравоохранения определяется не только экономическими показателями, но и показателями качества выполняемой работы, удовлетворенности работника (ЛПУ), получаемой от труда в условиях изменяющейся среды по мотивации труда. Поэтому стратегия государства в области трудовых ресурсов в системе здравоохранения должна учитывать использование сильного механизма мотивации труда, создание условий для развития профессиональной и экономической активности работников ЛПУ. При этом важно учитывать и то, что отношение работника ЛПУ к труду формируется под влиянием устремлений, жизненных целей, возможности самовыражения и самореализации, содержания труда [5].

К основным факторам мотивации к труду можно отнести: признание в труде; достижения в труде, ответственность и самостоятельность; возможность развития личности работника; перспективы и возможности профессионального продвижения. И здесь актуальны гарантия занятости, условия труда, уровень оплаты, характер межличностных отношений в коллективе. Все это обусловлено концепцией качества трудовой жизни. Такая концепция основывается на трудовой теории: человеческих отношений, человеческого капитала, гуманизации труда, производственной демократии, правовом и информационном обеспечении, взаимодействии менеджмента, маркетинга и организационной культуры. Принципами данной концепции могут быть справедливое вознаграждение за труд; достойное место работы в жизни

человека; безопасные условия труда; возможность для работника использования и развития своих способностей; потенциальные условия карьерного роста и уверенность в перспективе развития творческой деятельности с поощрением ее; коммуникабельные и хорошие толерантные взаимоотношения в трудовом коллективе, правовая, здравоохранительная и информационная защищенность; общественная полезность работы; осведомленность в инновациях.

В современных условиях, рассматривая свою работу с позиций этих принципов трудовой жизни, работник ЛПУ оценивает возможность раскрытия своего потенциала и знаний опыта, интеллектуальных, творческих и организационных способностей. На фоне этого формируется мотивация как совокупность внутренних и внешних движущих сил, которая побуждает человека к деятельности, задает границы и формы деятельности и придает этой деятельности направленность, ориентированную на достижение определённых целей. Процесс мотивации состоит из стадий, следующих одна за другой: возникновение потребностей; поиск путей удовлетворения потребностей; определение направления действий; осуществление действий для получения вознаграждения; удовлетворение потребностей. Такой цикл присутствует и повторяется в жизни каждого человека по поводу удовлетворения любой потребностей. При этом позитивный результат выбранной формы деятельности (удовлетворения потребностей) откладывается в памяти человека и способствует оптимизации его действия в аналогичных ситуациях. А негативный результат ведет к тому, что в будущем человек стремится избегать той деятельности, которая ведет к недостаточному удовлетворению потребностей, либо к полному отсутствию такого [4, 6].

Общеизвестно, что мотив и стимул – это две параллельные и взаимообусловленные ступени одного и того же

процесса мотивации деятельности работника ЛПУ. При этом стимул выполняет не насильственную, а воспитательную роль по отношению к мотиву, активизируя трудовую деятельность работника, поощряя его инициативу по поиску путей повышения производительности труда, освоению инноваций и новых специальностей, росту квалификации и профессионализма. Все это обеспечивает позитивную реализацию мотива в действии и обогащает, развивает совершенствует мотивационные установки, развивает любознательность работника ЛПУ, его заинтересованность в улучшении качества работы, в совмещении специальностей, большем разнообразии и улучшении условий труда, усиливает творческие и инновационные процессы, появляется личная заинтересованность в труду.

Таким образом, современные аспекты мотивации к труду могут способствовать созданию в коллективе климата кооперации и взаимопомощи, соблюдению работниками принципов взаимного уважения и доверия, укреплению толерантности, гуманизма и патриотизма. Также признание позитивного вклада работников в общее дело, в том числе развития ЛПУ должно быть своевременным, понятным, честным и искренним, публичным и соответствующим мотивам их трудовой деятельности.

Литература:

1. Каримов И.А. Преданно служить Родине и своему народу. - высшее счастье. - Ташкент: “Узбекистон”, 2007. - С.7
2. Каримов И.А. Наша главная цель – решительно следовать по пути широкомасштабных реформ и модернизации страны. – Ташкент: “Узбекистон”, 2013. -С.49.
3. Каримов И.А. Углубление демократических реформ и формирование гражданского общества – основа будущего Узбекистана // Народное слово. – 2013 г. 10 декабря.

4. Оводова Г.Ф. Стоматологическое здоровье в аспекте основных показателей качества жизни: автореф. дис. ... канд. мед. наук. - Архангельск, 2009. – 21 с.
5. Пушкарев О.В. Человеческий капитал и моделирование медико-экономической эффективности в здравоохранении: автореф. дис. ... докт. мед. наук. – Новокузнецк, 2009. -44 с.

ИЛМИЙ АНЖУМАН

2013 йил 7 сентябр Хоразм Маъмун академиясида буюк туркман шоири ва мутафаккири Махтумқулининг 290-йиллигига бағишланган илмий-амалий конференция бўлиб ўтди.

Анжуманни Ўзбекистон Республикаси Байналминал маданият маркази директори, Ўзбекистонда хизмат кўрсатган маданият ходими Н.Мухаммадиев очди. Туркменистоннинг Ўзбекистондаги фавкулудда ва мухтор элчиси Ш.А.Шириев ва Хоразм вилояти ҳокимининг ўринбосари Р.Р.Рўзметов табрик учун сўзга чиқдилар.

Конференция Ўзбекистон Республикаси Байналминал маданият маркази, “Ўзбекистон-Туркменистон” Дўстлик жамияти, Туркменистоннинг Ўзбекистондаги элчихонаси, Ўзбекистон Фанлар академияси, Ўзбекистон Ёзувчилар уюшмаси ва Ўзбекистондаги туркман миллий-маданий маркази ҳамкорлигида ташкил этилди.

Конференция ишида Туркменистон Фанлар академияси Кўлёмалар институти, ЎзР ФА Тил ва адабиёт институти, Туркменистон Жаҳон тиллари миллий институти, Нукус давлат университети, Туркменистон давлат университети, Тошҳовуз давлат университети, Халқаро туркман-туркий университет, Жаҳон иқтисодиёти ва дипломатия университети, Урганч давлат университети ва Хоразм Маъмун академияси профессор-ўқитувчилари ҳамда илмий ходимлари ўз маърузалари билан иштирок этдилар. Маърузаларда

асосан Махтумқули ҳаёти ва фаолияти, асарлари, унинг ўзбек адабиёти билан боғлиқ жиҳатлари, ўзбек тилига таржима қилинган шеърлари ҳақида фикр-мулоҳазалар юритилди.

Илмий конференцияда Ўзбекистон Республикаси Байналминал маданият маркази Ўзбекистон Республикаси Туркман миллий маданият маркази томонидан нашр этилган “Махтумқули. Асарлар” китобининг тақдими ҳам ўтказилди. Китоб Аннагурбон Аширов томонидан тўпланиб, Эргаш Очилов томонидан ўзбек тилига таржима қилинган.

Конференция иштирокчилари учун расмий қабул маросими ва концерт дастури уюштирилди. Концертда бахшилар, фолкълор ва рақс ансамллари катнашдилар. Конференциядан сўнг иштирокчилар Хоразм вилояти Ғойбу кишлоғида жойлашган Улли ҳовли тарихий ёдгорлигига ташриф буюрдилар.

Илмий котиб М.С.Абдуллаев

МУХТАРАМ ЖУРНАЛХОН!

Хоразм Маъмун академияси ахборотномаси журнали 2006 йилдан буён ҳар 3 ойда бир марта чоп қилиб келинмоқда.

Ахборотномада илм-фаннинг барча соҳалари бўйича долзарб мавзулардаги ижтимоий, иқтисодий, маданий-маърифий йўналишдаги ўзбек, рус ва инглиз тилларидаги илмий мақолалар нашр этилади.

Журналга илмий мақолалар қуйидаги тартибда қабул қилинади:

Мақола ҳажми – 0.25 б.т. (4 саҳифа) дан кам бўлмаслиги, - 1 б.т. (16 саҳифа)дан кўп бўлмаслиги лозим. Мақола Times New RomanUz шрифти, ҳажми - 14, қатор оралиғи - 1,5, чап томондан 3 см, бошқа томонлардан 2 см қолдирилган ҳолатда А4 ҳажмли стандарт қоғознинг бир томонига чоп этилган ва муаллиф(лар)нинг шахсий имзоси билан тасдиқланган ҳолда бир нусхада топширилиши керак. Электрон шакли Word2007 дастури, rtf. форматда диск орқали ёки xma_axb@inbox.uz электрон манзили орқали қабул қилинади.

Мақола тегишли фан соҳаси бўйича фан доктори тақризига ва ташкилот томонидан эксперт хулосаси эга бўлиши талаб қилинади.

Мақола расмийлаштирилганда саҳифанинг юқори чап бурчагида УЎТ (УДК), бир ораликдан кейин бош ҳарфларда мақола мавзуси, кейинги сатрда муаллиф (лар)нинг исми, шарифи, отасининг исми, илмий даражаси ва илмий унвони, иш жойи ва лавозими тўлиқ ёзилади. Кейин ўзбек, рус ва инглиз тилларида аннотация ва калит сўзлар келтирилади. Аннотация 2-3 жумладан иборат бўлиб, мақола мазмунини ўзида ифодалаши лозим. Калит сўзлар мавзунини очиқ берадиган сўз ва иборалар бўлиб, 10 тадан ошмаслиги керак.

Мақолада кириш, мавзунинг долзарблиги, масаланинг мазмуни, ечим

ҳамда тегишли хулоса ва тавсиялар келтириши, сўз, ибора ва формулаларнинг аниқ, гап ва жумлалар тизимли бўлиши лозим.

Таҳририят мақолаларни таҳрир қилиш ва қисқартириш ҳуқуқига эга. Талаб даражасида расмийлаштирилмаган мақолалар журналда эълон қилинмайди. Таҳририят муаллифларга қўлёзмаларни қайтариш, ёзма жавоб бериш мажбуриятини олмайди.

Хоразм Маъмун академияси ахборотномасига мақола берувчилар бадал пулини қуйидаги ҳисоб рақамига тўлашлари мумкин.

СТИР 202463612

ОКОНХ 95110

ШХВ: 400110860332267950100043001

Ғазначилик бўлинмасининг номи Молия вазирлиги ғазначилиги

ЕКС: 23402000300100001010

Банк номи: Марказий банк Тошкент шаҳар Бош бошқармаси ХККМ

МФО 00014

Ғазначилик бўлинмаси СТИРи 201122919

Ахборотномага обуна бўлиш учун қуйидаги манзилга мурожаат қилинг:

220900, Хива шаҳри, Марказ-1.

Тел/факс: 8 (362) 375-70-01.

www.mamun.uz, xma_axb@inbox.uz

ОБУНА – 2014

Ахборотномага обуна – 1 йилга 60 000 сўм

Журналнинг бир сони – 15 000 сўм

Обуна таҳририятда амалга оширилади. Журнал таҳририят томонидан обуначига етказиб берилади.